



具身智能机器人关节模组用
可集成编码器芯片 & 磁性码盘套件
(游标编码方案)

无锡埃斯特磁科技有限公司（以下简称“埃斯特磁”），作为安徽希磁科技股份有限公司（以下简称“希磁科技”，www.magsens.cn）体系内专注磁编码器研发的核心主体，依托希磁科技与希磁科技全资子公司德国 Sensitec GmbH(以下简称“Sensitec”，www.sensitec.com)的全产业链资源与深厚技术积淀，实现技术与制造双重赋能，以“精准传感、赋能产业”为宗旨，在高精度磁性编码器领域稳步前行。

Sensitec 成立于 1999 年，拥有深厚的 xMR（磁电阻效应）技术积淀和成熟的晶圆制造工厂，其严苛的工艺标准为自身产品品质筑牢坚实根基。具有从晶圆设计、晶圆制造到模块生产的全制程能力，融合自身核心研发实力与团队多年磁性编码器应用经验，专注开发高精度角度、位移检测用磁性编码器，满足客户定制化需求。

希磁科技作为磁性传感器行业领先的 IDM 公司，成立于 2013 年，IDM 业务布局全球，拥有先进晶圆制造基地与中国运营中心，通过 IDM 模式实现全价值链管控，为埃斯特磁提供全方位支撑。其构建的全路径技术组合，涵盖霍尔效应及 AMR、GMR、TMR 等全系列 xMR 技术，为埃斯特磁技术迭代注入动力。

埃斯特磁产品包括磁性角度编码器、线性位移磁性编码器、磁传感器芯片等，基于成熟的晶圆制造能力与深厚的磁性编码器技术积淀，在产品精度、控制频率、产品尺寸等关键指标上表现优异，满足高精度等严苛场景应用需求。

埃斯特磁产品广泛应用于人形/工业/协作/四足机器人，灵巧手，伺服电机，高精度转台，特殊装备，消费电子等，凭借技术与应用优势提供精准解决方案；依托希磁科技与 Sensitec 的全球渠道，辐射医疗、新能源等更多下游领域。埃斯特磁秉持场景化研发，加速推动技术迭代升级，为机器人行业提供整套编码器方案和产品。

核心技术

xMR（AMR, GMR, TMR）技术

- 极高的信噪比，输出高达单对极 17 位的分辨率
- 快至 ns 的响应时间，支持高达百万 RPM 的转速

公司简介

集团总人数：1000+

集团年营业额：近 10 亿元

20 多年编码器的技术积累





编码器产品的应用领域及技术累计	-----	02
01 编码器产品对应图	-----	04
02 内外双编绝对值角度编码器		
EAS-J034KM-HD (34~48 关节中空式编码器套件)	-----	06
EAS-J048KM-HD (48~68 关节中空式编码器套件)	-----	08
EAS-J068KM-HD (68 及以上关节中空式编码器套件)	-----	10
EAS-J034ZM-HD (34~48 关节在轴式编码器套件)	-----	12
03 具有功能安全的机械多圈角度编码器		
EAS-081FS (机械式有限多圈在轴角度编码器)	-----	14
EAS-123FS (机械式有限多圈中空角度编码器)	-----	16
04 具有功能安全的双绝对值角度编码器		
EAS-J034KM-HD-FS (34~48 关节中空式内外双编码器套件)	-----	18
EAS-J048KM-HD-FS (48~68 关节中空式内外双编码器套件)	-----	20
EAS-J068KM-HD-FS (68 及以上关节中空式内外双编码器套件)	-----	22
EAS-J034ZM-HD-FS (34~48 关节在轴式内外双编码器套件)	-----	24
05 应用案例	-----	26
06 芯片规格介绍	-----	34
附录 1 中空编码器磁性码盘列表	-----	41
附录 2 机械安装说明 & PCB 布局说明	-----	42

编码器产品的应用领域及技术累计

机器人关节的核心要求及编码器核心指标的保证

机器人关节的核心要求	编码器核心指标的保证
 更小的体积： 厚度 & 直径	 小型化： 内外双编非集成 3 mm 厚度，最小外径 8 mm 集成化： 超出控制板高度 2 mm
 更高的精度： <0.015° 绝对精度	 高精度与高分辨率： 精度 24 位
 更快的转速： 15 kRPM 转速	 支持高转速： > 15 kRPM
 更快的响应： 30 kHz 控制频率	 高刷新率： 30 kHz 的双编控制频率，支持客户定制规格 低延迟： < 2 μs 的数据更新
 更好环境耐受性： 冲击振动 & 温度 & 抗污染	 强的环境耐受性： 抗冲击振动 & 温度变化； 抗粉尘油污能力强；
 更低的成本 （持续降本的方案）	 可持续降本： 自有晶圆厂 + 自有码盘制造 可持续升级： 支持功能安全，精度，速度等持续升级

游标编码方案的技术特点

- ① **绝对位置计算：** ——双码道实现绝对角度 & 位置的计算
- ② **尺寸小易集成：** ——芯片占板面积小，易于集成在主控板上
- ③ **磁环尺寸有限：** ——普遍情况下磁极对小于 32 对极，磁环外径小于 42 mm（角度冗余 0.36°）
——精密情况下磁极对可达 64 对极，磁环外径小于 84 mm（角度冗余 0.09°）

编码器产品的应用领域及技术累计

编码器产品的成熟应用（2000年~至今）



火星探测器 (三代)

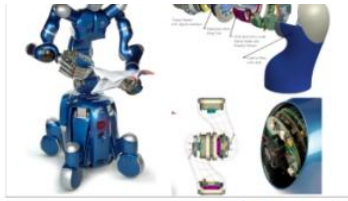

Rollin' Justin 机器人



救援机器人



医疗机器人



高层电梯

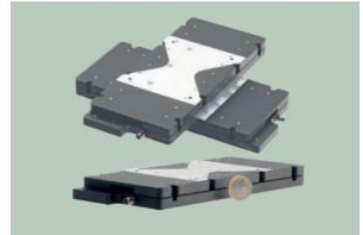

直线电机



磁性编码器相关专利



2019

2023

2024



2011







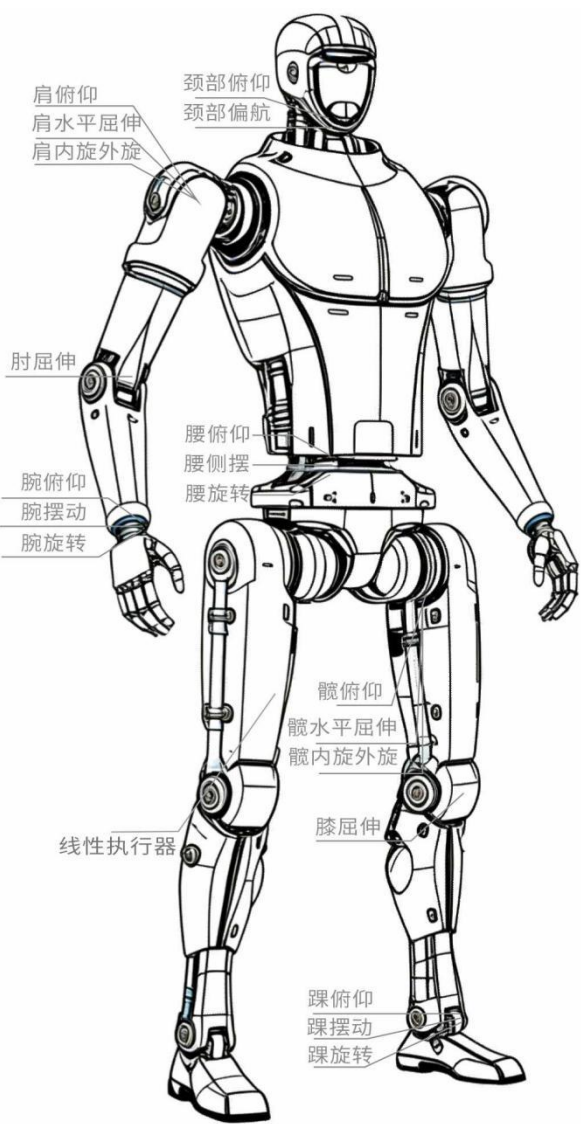

2014

2020

2022



Part.01 编码器产品对应图

	适配关节	编码器套件
	中空式内外双编码器	
		
	34 - 48 关节	
		
	48 - 68 关节	
		
	68 及以上 关节	
在轴式内外双编码器		
		
	34 - 48 关节	

◇ 全系列编码器套件产品支持功能安全升级

Part.01 编码器产品对应图

适配关节	应用方案	
<p>机器狗关节 外径 34-48 mm</p>  		<p>机械式有限多圈</p>
		<p>型号: EAS-081</p>
	<p>物料</p>	<p>物料信息</p>
		<p>型号: BBT-C903TS8</p>
		<p>尺寸: 6.55/3.01/1.2</p>
		<p>型号: N35HT-D8.0T1.0-P</p>
	<p>尺寸: 8.0/1.0</p>	

◇ 全系列编码器套件产品支持功能安全升级

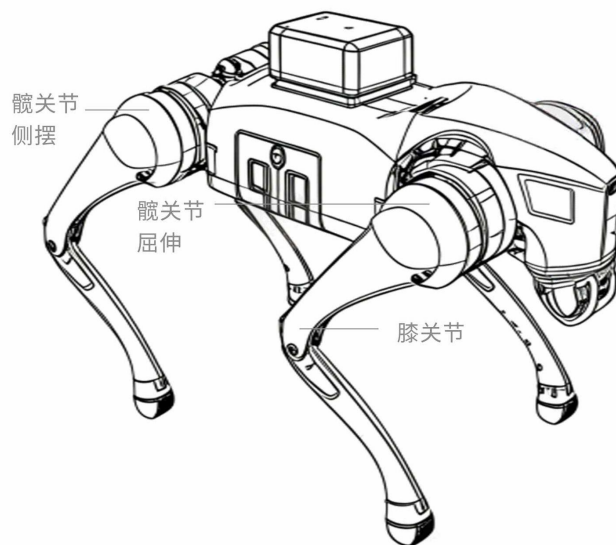

Part.02 内外双编绝对值角度编码器（1/4）

EAS-J034KM-HD (34~48 关节中空式内外双编码器套件)

➤ 双编编码器主芯片&码盘套件

34 ~ 48 关节编码器			
构成	型号	图片	数量
内编芯片	A-1000-075/A-0625-075		2
外编芯片	A-2000-075/A-1700-075		2
解码芯片	A-001		2
内编码盘	M16-10-18-1.1-27		1
外编码盘	M2F-21-29-1.1-22		1

✧ 集成时需要占用 2 层 PCB，采用盲孔工艺

➤ PCB 布局 & 码盘示意

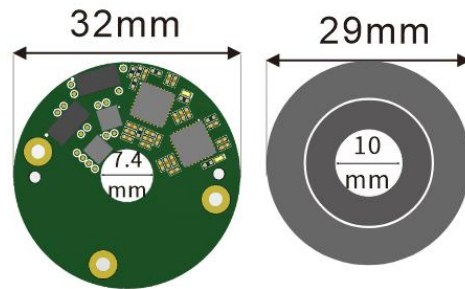

产品特点

- 单圈绝对值角度检测
- 有效分辨率：内编 0.0012°；外编 0.0014°
- 重复精度：内编 0.0071°；外编 0.0087°
- 通讯协议：SPI, TXRX, RS485, BiSS-C 可选

应用特点

- 内外双编设计，产品厚度小

Part.02 内外双编绝对值角度编码器 (1/4)

EAS-J034KM-HD (34~48 关节中空式内外双编码器套件)

➤ 产品性能

速度波动

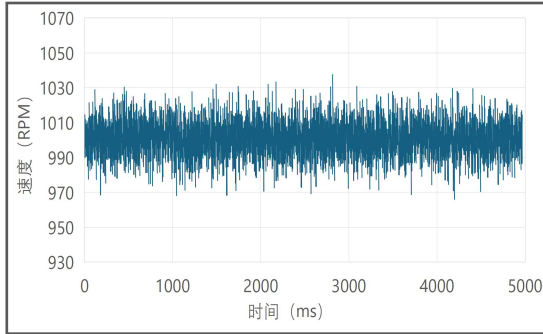

重复精度

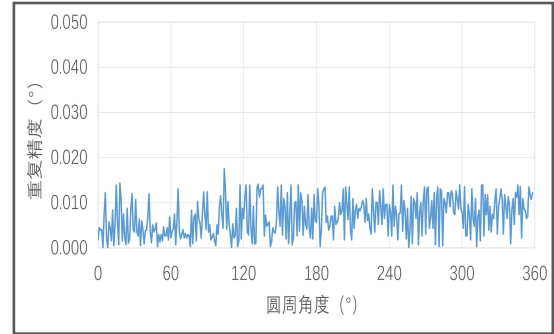

➤ 编码器码盘的尺寸结构

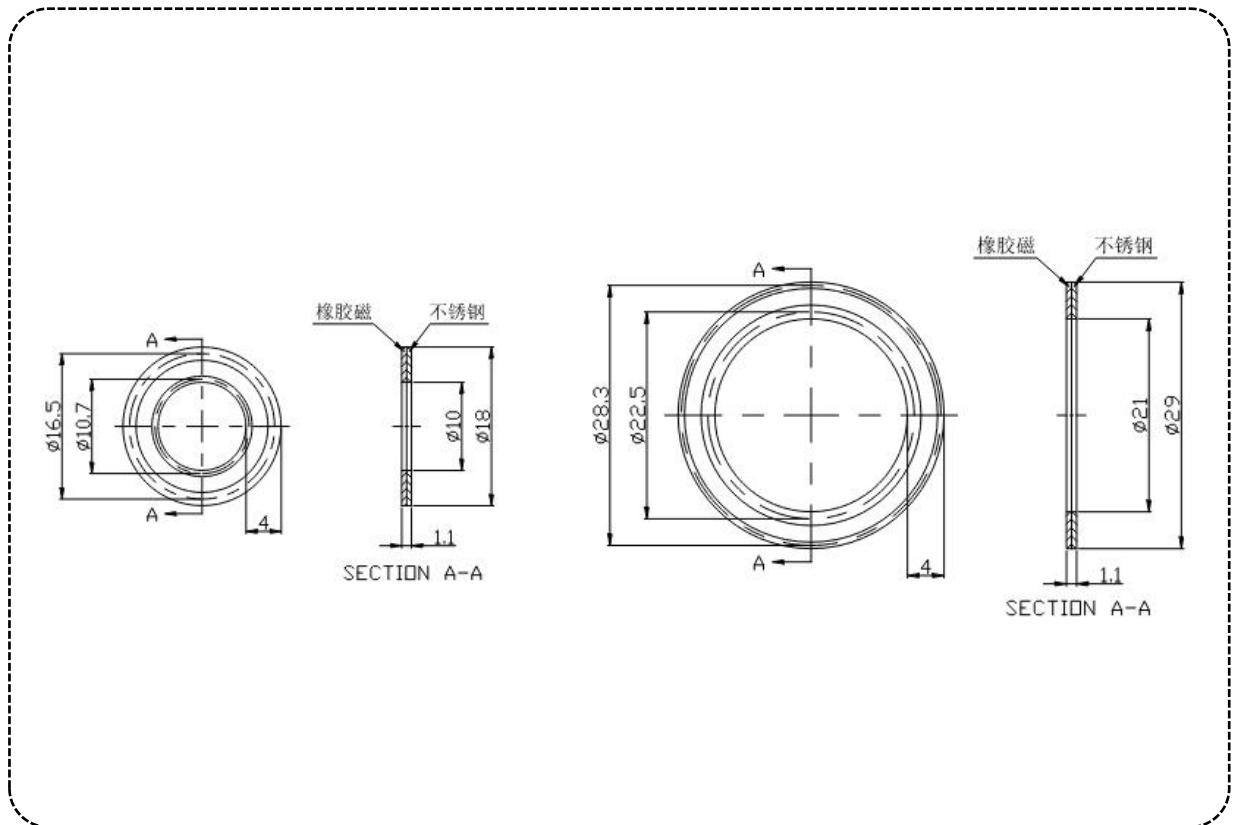

Part.02 内外双编绝对值角度编码器（2/4）

EAS-J048KM-HD (48~68 关节中空式内外双编码器套件)

➤ 双编编码器主芯片&码盘套件

48 ~ 68 关节编码器			
构成	型号	图片	数量
内编芯片	A-1000-075/A-0625-075		2
外编芯片	A-2000-075/A-1500-075		2
解码芯片	A-001		2
内编码盘	M16-12-22-1.96-32		1
外编码盘	M2F-26-36-1.96-27		1

✧ 集成时需要占用 2 层 PCB，采用盲孔工艺

➤ PCB 布局 & 码盘示意

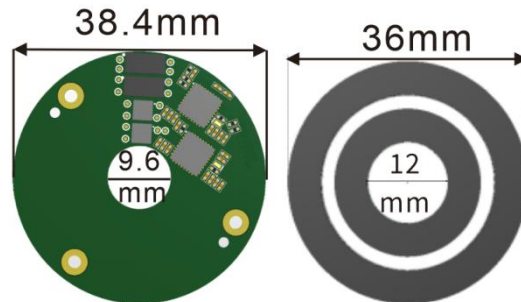

产品特点

- 单圈绝对值角度检测
- 高分辨率：24 位
- 有效分辨率：内编 0.0010°；外编 0.0012°
- 重复精度：内编 0.006°；外编 0.0071°
- 通讯协议：SPI, TXRX, RS485, BiSS-C 可选

应用特点

- 内外双编设计，产品厚度小
- 绝对精度：<0.1°（修调前）
- 绝对精度：<0.015°（修调后）

Part.02 内外双编绝对值角度编码器 (2/4)

EAS-J048KM-HD (48~68 关节中空式内外双编码器套件)

➤ 产品性能

速度波动

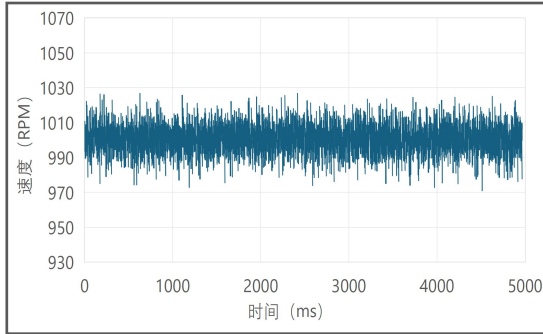

重复精度

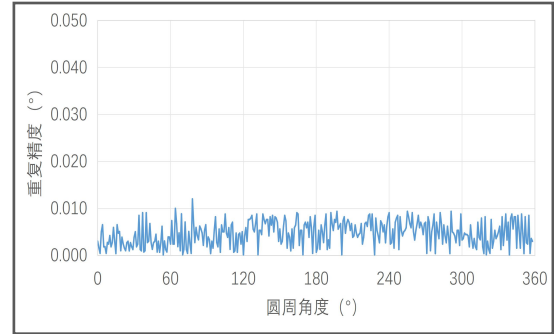

➤ 编码器码盘的尺寸结构

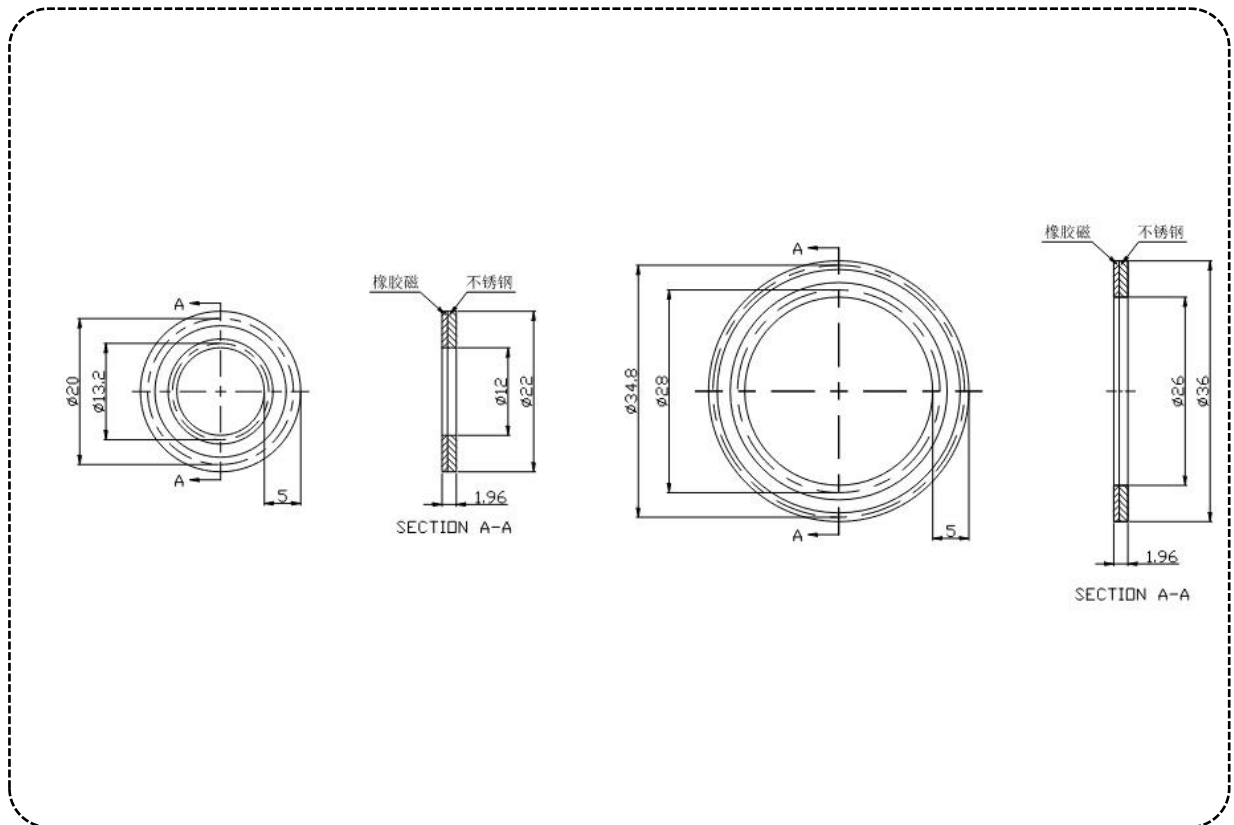

Part.02 内外双编绝对值角度编码器（3/4）

EAS-J068KM-HD (68 及以上关节中空式内外双编码器套件)

➤ 双编编码器主芯片&码盘套件

68 及以上关节编码器			
构成	型号	图片	数量
内编芯片	A-2000-075/A-1500-075		2
外编芯片	A-2000-075/A-1500-075		2
解码芯片	A-001		2
内编码盘	M2F-24-34-1.96-26		1
外编码盘	M2F-37.1-49.1-1.96-37		1

◇ 集成时需要占用 2 层 PCB，采用盲孔工艺

➤ PCB 布局 & 码盘示意

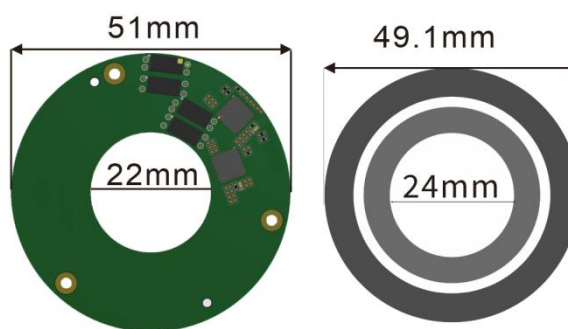

产品特点

- 单圈绝对值角度检测
- 有效分辨率：内编 0.0012°；外编 0.0008°
- 重复精度：内编 0.0074°；外编 0.0052°
- 通讯协议：SPI, TXRX, RS485, BiSS-C 可选

应用特点

- 内外双编设计，产品厚度小
- 绝对精度：<0.1°（修调前）
- 绝对精度：<0.015°（修调后）

Part.02 内外双编绝对值角度编码器 (3/4)

EAS-J068KM-HD (68 及以上关节中空式内外双编码器套件)

➤ 产品性能

速度波动

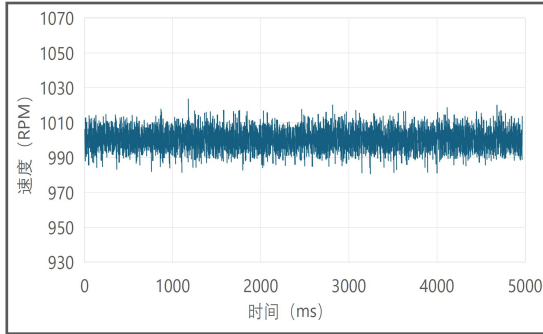

重复精度

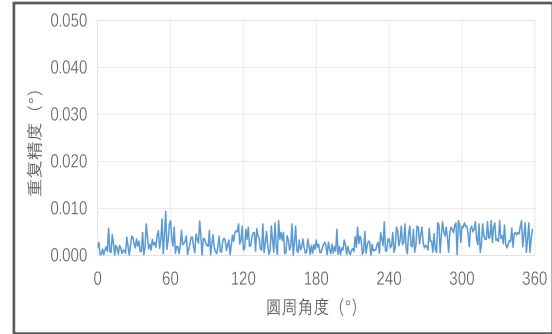

➤ 编码器码盘的尺寸结构

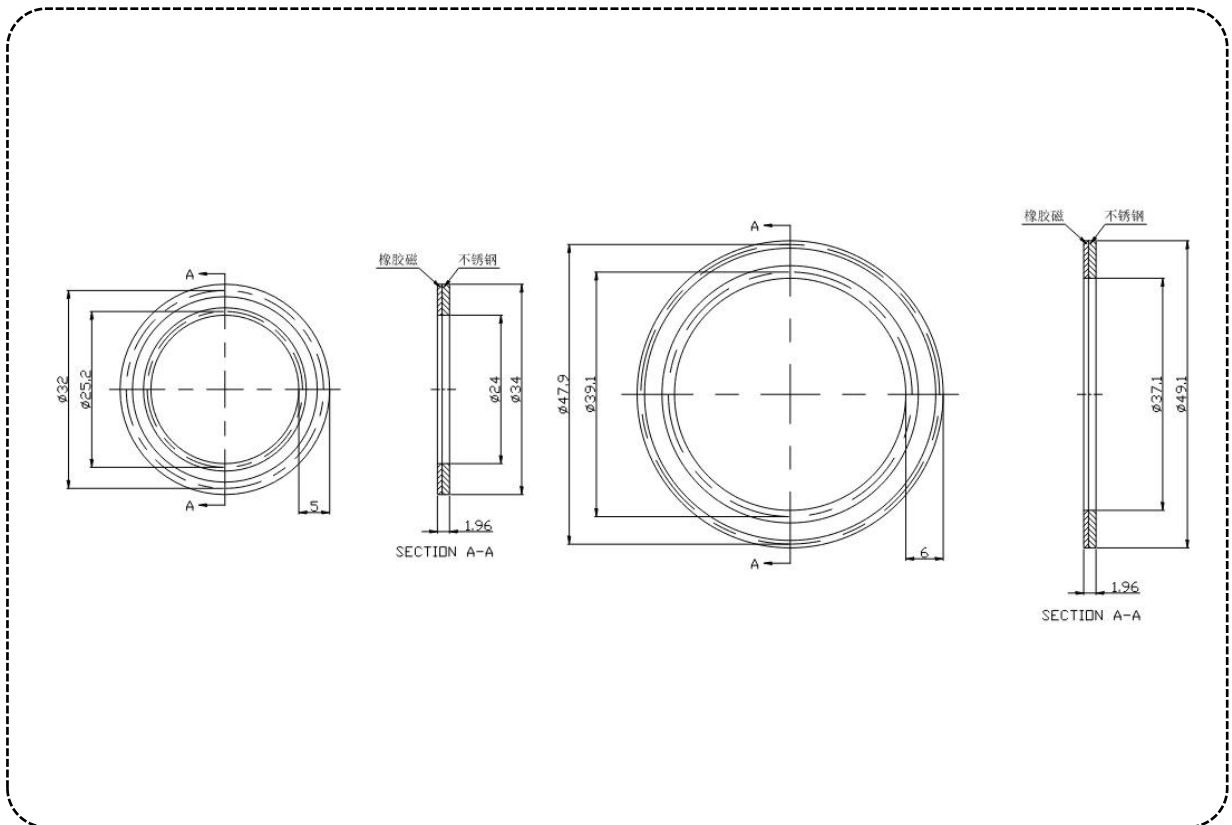

Part.02 内外双编绝对值角度编码器（4/4）

EAS-J034ZM-HD(34~48 关节在轴式内外双编码器套件)

➤ 双编编码器主芯片&码盘&磁铁套件

34 ~48 关节编码器			
构成	型号	图片	数量
内编芯片	BBT-A908E9D16		1
外编芯片	A-2000-075/A-1500-075		2
解码芯片	A-001		2
磁铁	SrM-D6. 0T1. 5-P		1
外编码盘	M2F-16-29-1. 1-21		1

✧ 集成时需要占用 2 层 PCB，采用盲孔工艺

➤ PCB 布局 & 码盘示意

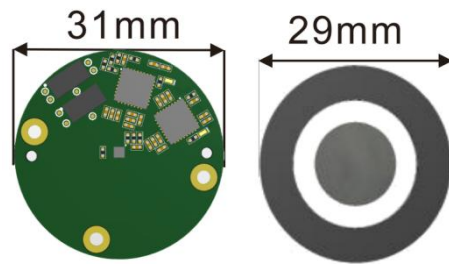

产品特点

- 单圈绝对值角度检测
- 有效分辨率：外编 0.0015°
- 重复精度：外编 0.0091°
- 通讯协议：SPI, TXRX, RS485, BiSS-C 可选

应用特点

- 内外双编设计，产品厚度小

Part.02 内外双编绝对值角度编码器（4/4）

EAS-J034ZM-HD (34~48 关节在轴式内外双编码器套件)

➤ 产品性能

速度波动

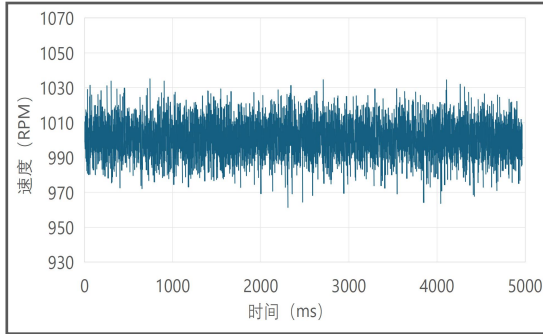

重复精度

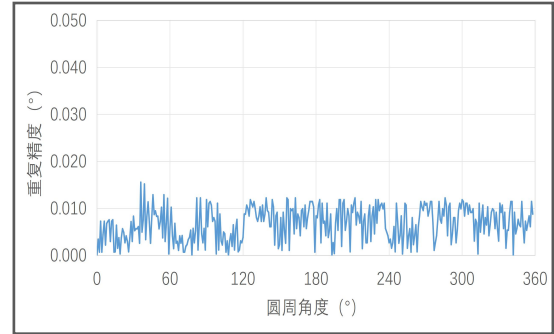

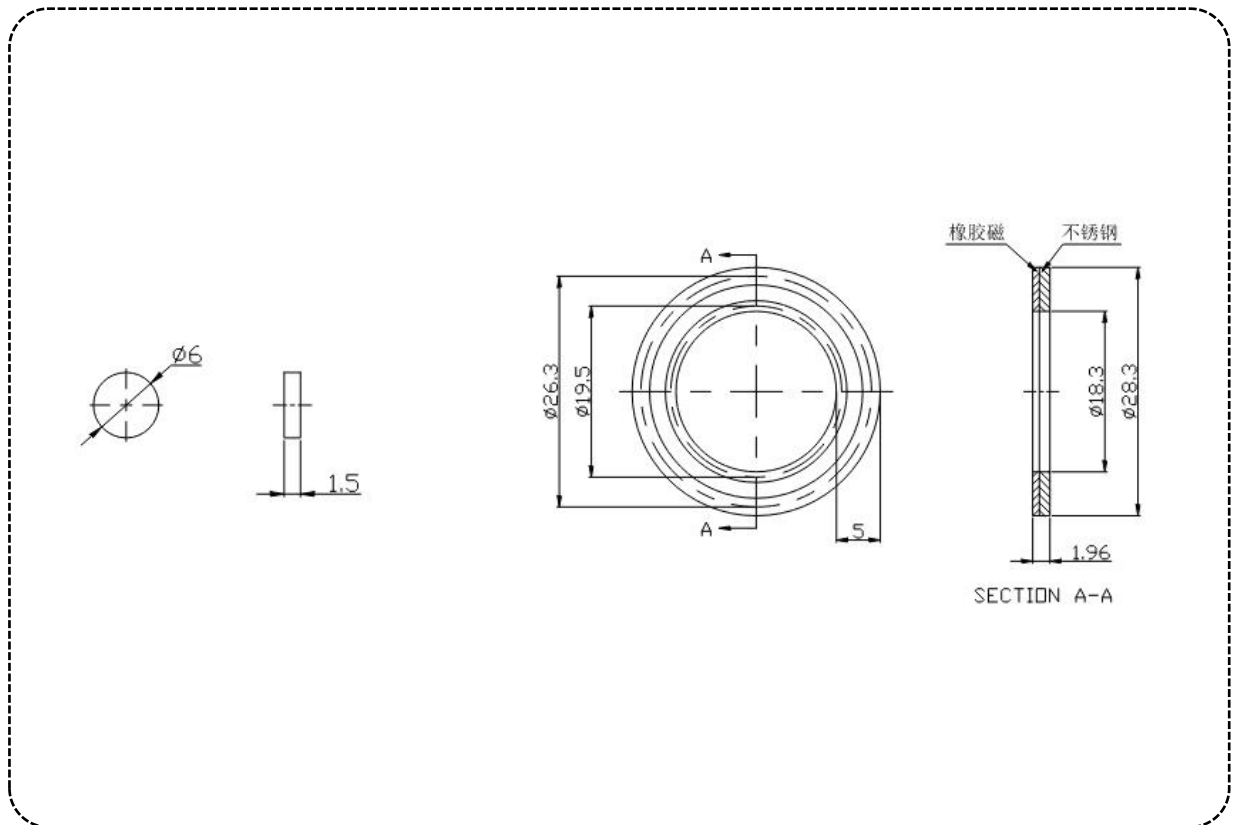

➤ 编码器码盘&磁铁的尺寸结构



Part.03 具有功能安全的机械多圈角度编码器（1/2）

EAS-081FS (机械式有限多圈在轴角度编码器)

➤ 编码器主芯片&磁铁套件

构成	型号	图片	数量
芯片	BBT-A903TS16DAA		2
磁铁	N35HT-D8.0T1.0-P		2

➤ PCB 布局 & 方案示意

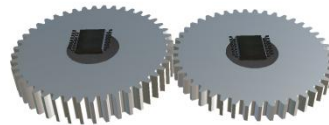
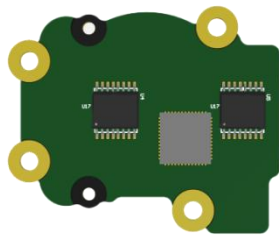

➤ 客户端应用示意图

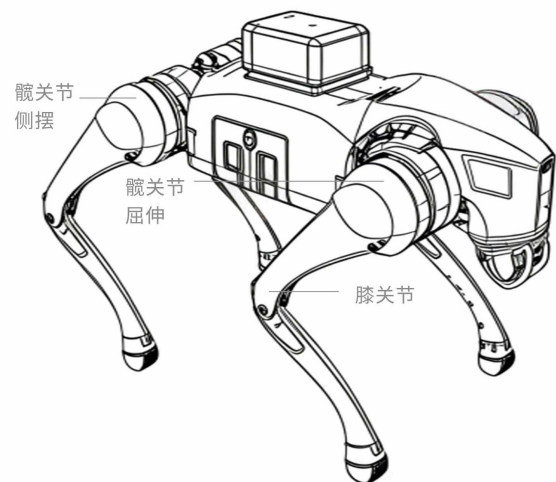
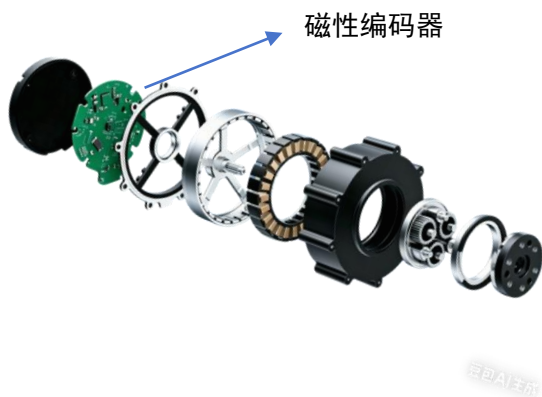

Part.03 具有功能安全的机械多圈角度编码器 (1/2)

EAS-081FS (机械式有限多圈在轴角度编码器)

➤ 产品性能

速度波动

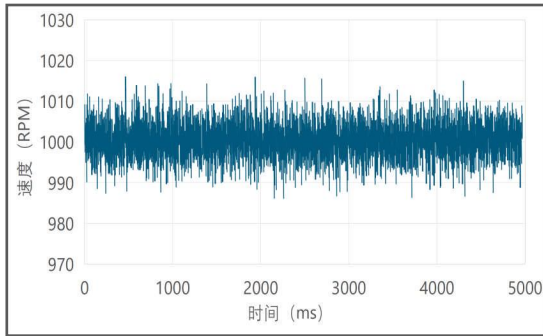

重复精度

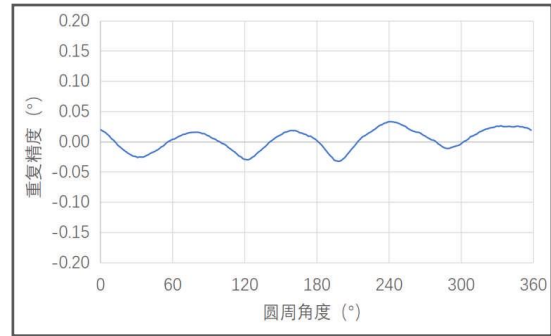

➤ 编码器 & 磁铁的尺寸结构

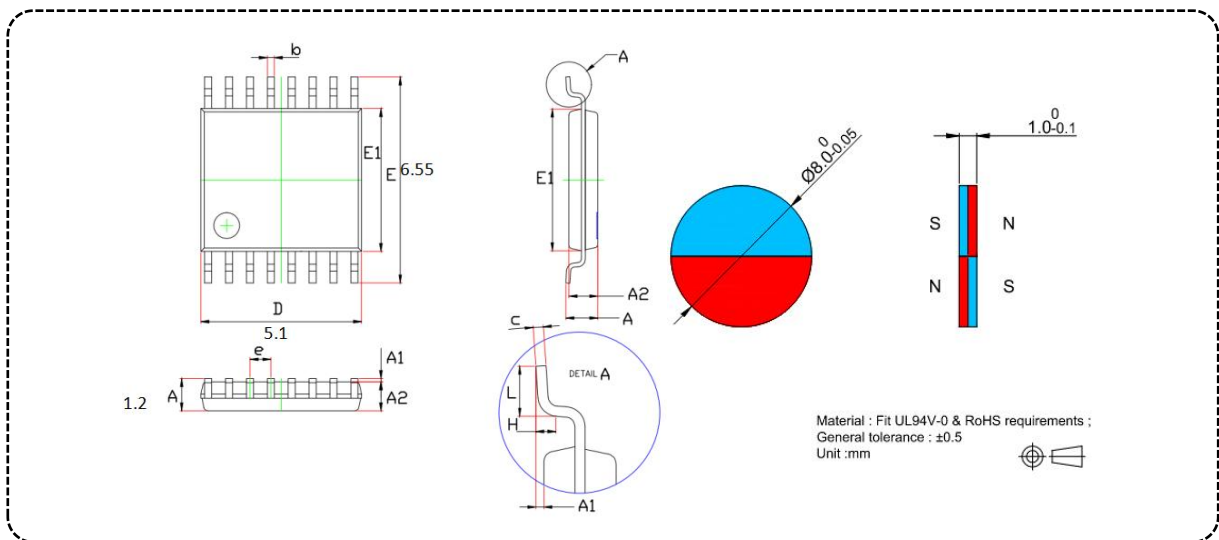

产品特点

- 自校准模式无需匀速转动
- 单芯片模拟量 Sin±, Cos± 四个信号输出
- TMR 芯片技术, 输出幅值大~300mVpp/V
- 绝对精度 <1°, 重复精度 <0.03°



应用特点

- 机械多圈设计
- 电机多圈角度位置直接计算
- 单芯片解决方案, 尺寸空间小, 易于集成

Part.03 具有功能安全机械多圈角度编码器 (2/2)

EAS-123FS (机械式有限多圈中空角度编码器)

➤ 编码器主芯片&码盘&磁铁套件

构成	型号	图片	数量
芯片	BBT-A903TS16DAA		2
磁铁	N35HT-D8. 0T1. 0-P		1
磁环	N35SH-D14-8-T3-P		1

➤ PCB 布局 & 码盘示意

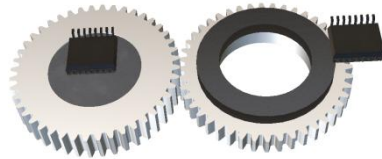
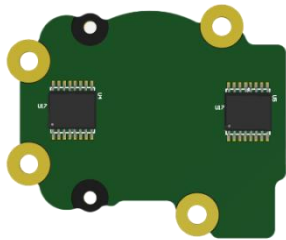

➤ 客户端应用示意图

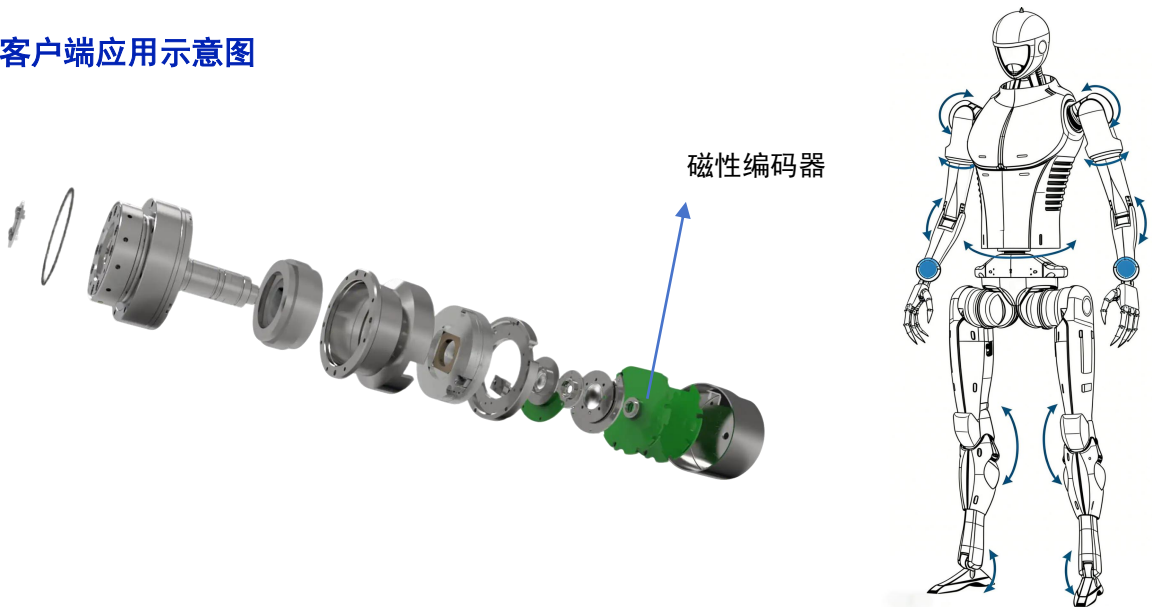

Part.03 具有功能安全的机械多圈角度编码器 (2/2)

EAS-123FS (机械式有限多圈中空角度编码器)

➤ 产品性能

速度波动

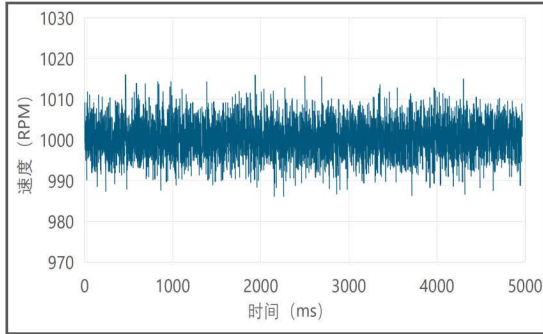

重复精度

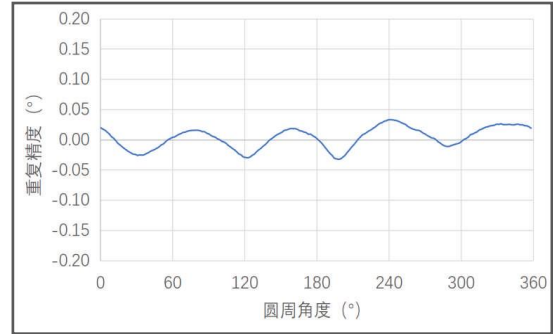

➤ 编码器 & 磁铁的尺寸结构

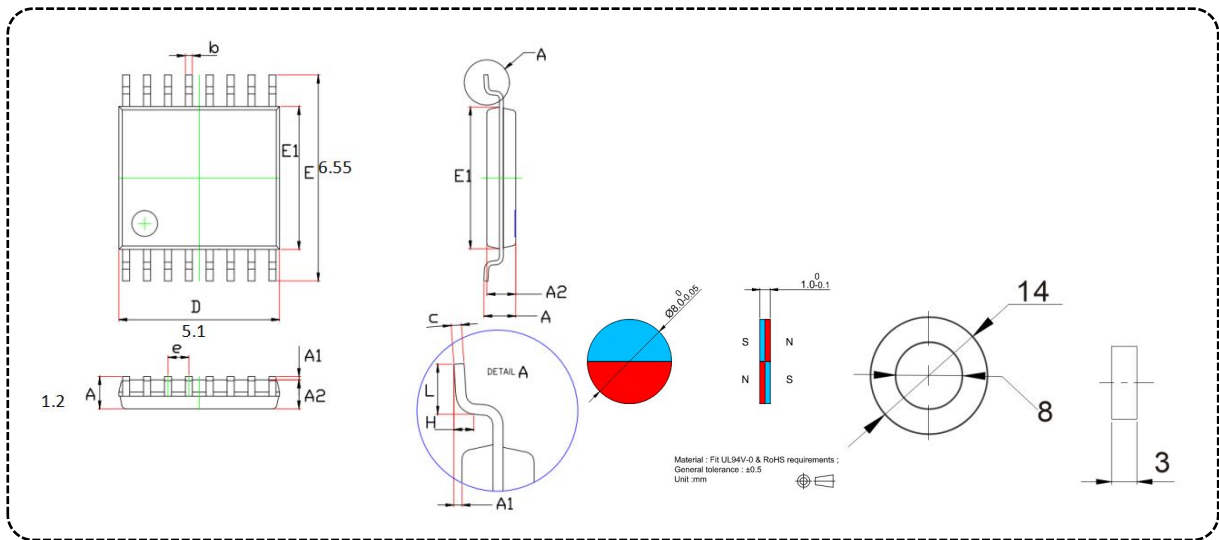

产品特点

- 自校准模式无需匀速转动
- 单芯片模拟量 Sin±, Cos± 四个信号输出
- TMR 芯片技术, 输出幅值大~300mVpp/V
- 绝对精度 <1°, 重复精度 <0.03°

应用特点

- 机械多圈设计
- 电机多圈角度位置直接计算
- 单芯片解决方案, 尺寸空间小, 易于集成

Part.04 具有功能安全的双绝对值角度编码器（1/4）

EAS-J034KM-HD-FS (34~48 关节中空式内外双编码器套件)

➤ 双编编码器主芯片&码盘套件

34 ~ 48 关节编码器			
构成	型号	图片	数量
内编芯片	A-1000-075/A-0625-075		4
外编芯片	A-2000-075/A-1700-075		4
解码芯片	A-001		4
内编码盘	M16-10-18-1. 1-27		1
外编码盘	M2F-21-29-1. 1-22		1

✧ 集成时需要占用 2 层 PCB，采用盲孔工艺

➤ PCB 布局 & 码盘示意

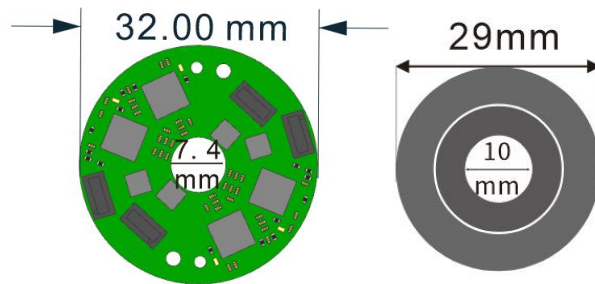

产品特点

- 单圈绝对值角度检测
- 有效分辨率：内编 0.0012°；外编 0.0014°
- 重复精度：内编 0.0071°；外编 0.0087°
- 通讯协议：SPI, TXRX, RS485, BiSS-C 可选

应用特点

- 内外双编设计，产品厚度小

Part.04 具有功能安全的双绝对值角度编码器 (1/4)

EAS-J034KM-HD -FS(34~48 关节中空式内外双编码器套件)

➤ 产品性能

速度波动

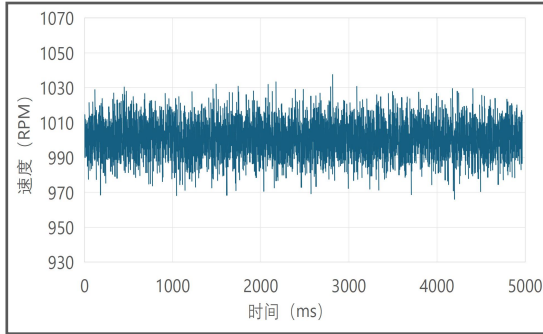

重复精度

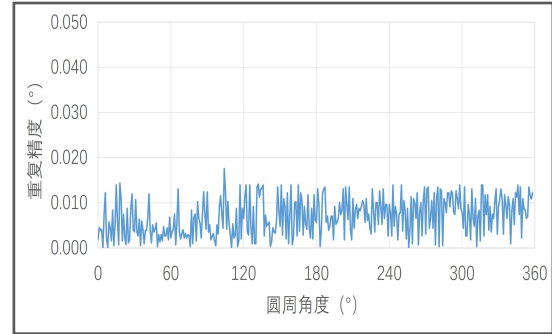

➤ 编码器码盘的尺寸结构

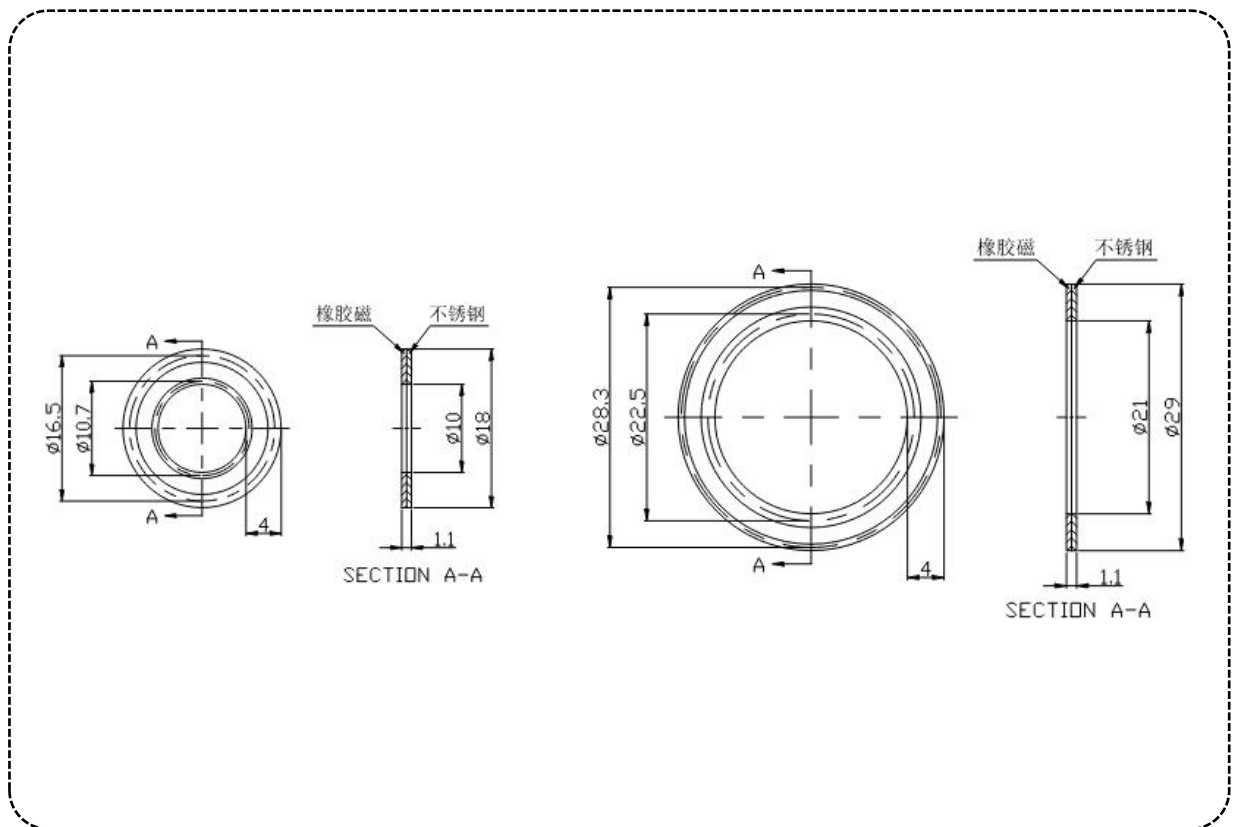

Part.04 具有功能安全的双绝对值角度编码器（2/4）

EAS-J048KM-HD (48~68 关节中空式内外双编码器套件)

➤ 双编码器主芯片&码盘套件

48 ~ 68 关节编码器			
构成	型号	图片	数量
内编芯片	A-1000-075/A-0625-075		4
外编芯片	A-2000-075/A-1500-075		4
解码芯片	A-001		4
内编码盘	M16-12-22-1.96-32		1
外编码盘	M2F-26-36-1.96-27		1

✧ 集成时需要占用 2 层 PCB，采用盲孔工艺

➤ PCB 布局 & 码盘示意

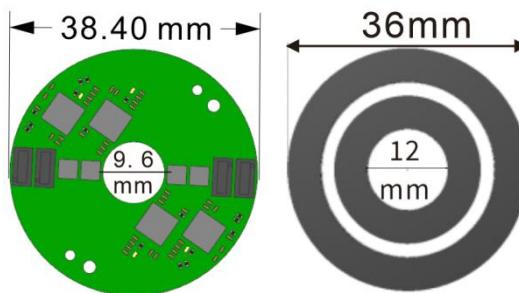

产品特点

- 单圈绝对值角度检测
- 高分辨率：24 位
- 有效分辨率：内编 0.0010°；外编 0.0012°
- 重复精度：内编 0.006°；外编 0.0071°
- 通讯协议：SPI, TXRX, RS485, BiSS-C 可选

应用特点

- 内外双编设计，产品厚度小

Part.04 具有功能安全的双绝对值角度编码器（2/4）

EAS-J048KM-HD-FS (48~68 关节中空式内外双编码器套件)

➤ 产品性能

速度波动

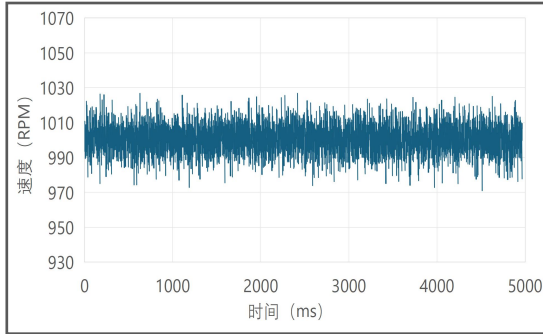

重复精度

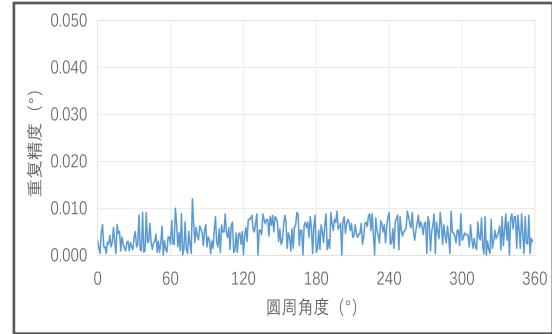

➤ 编码器码盘的尺寸结构

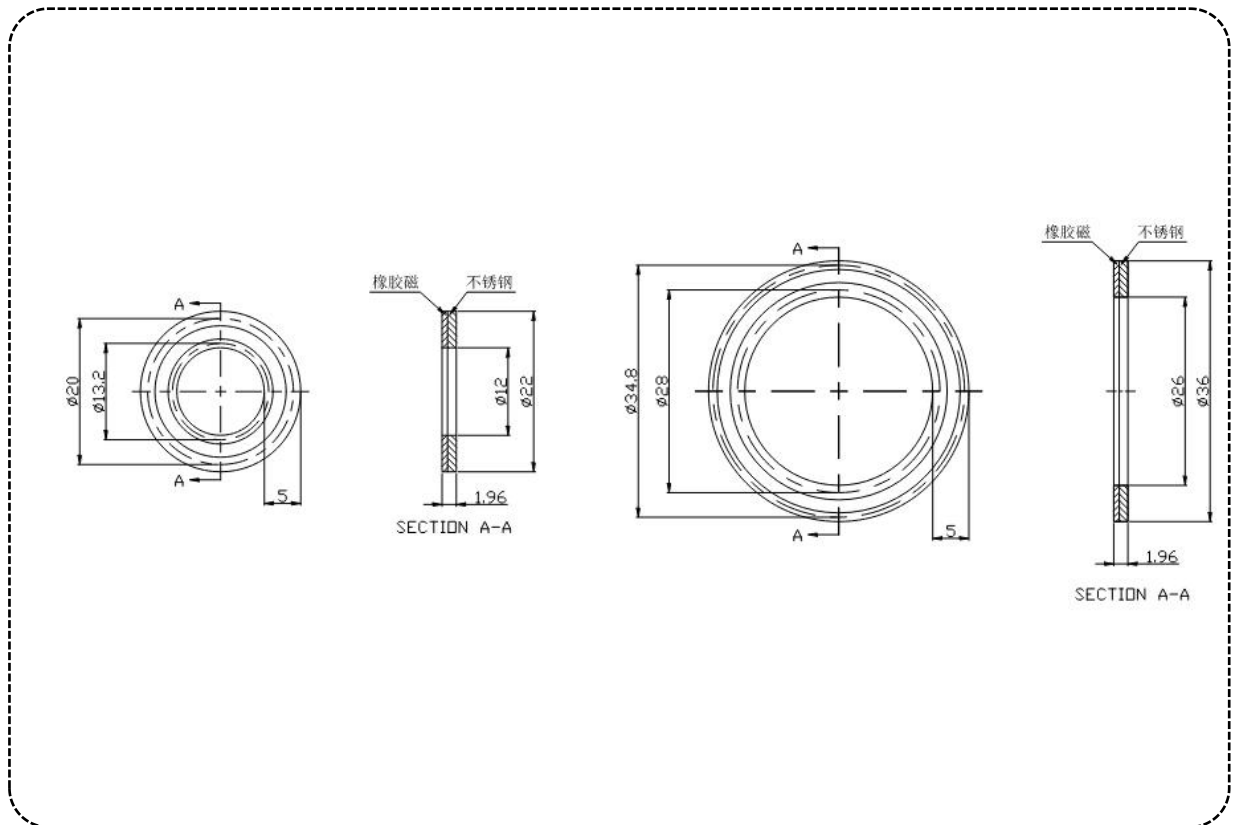

Part.04 具有功能安全的双绝对值角度编码器（3/4）

EAS-J068KM-HD-FS (68 及以上关节中空式内外双编码器套件)

➤ 双编编码器主芯片&码盘套件

68 及以上关节编码器			
构成	型号	图片	数量
内编芯片	A-2000-075/A-1500-075		4
外编芯片	A-2000-075/A-1500-075		4
解码芯片	A-001		4
内编码盘	M2F-24-34-1.96-26		1
外编码盘	M2F-37.1-49.1-1.96-37		1

✧ 集成时需要占用 2 层 PCB，采用盲孔工艺

➤ PCB 布局 & 码盘示意

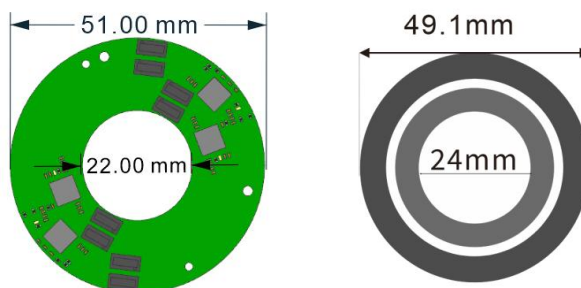

产品特点

- 单圈绝对值角度检测
- 有效分辨率：内编 0.0012°；外编 0.0008°
- 重复精度：内编 0.0074°；外编 0.0052°
- 通讯协议：SPI, TXRX, RS485, BiSS-C 可选

应用特点

- 内外双编设计，产品厚度小

Part.04 具有功能安全的双绝对值角度编码器（3/4）

EAS-J068KM-HD-FS (68 及以上关节中空式内外双编码器套件)

➤ 产品性能

速度波动

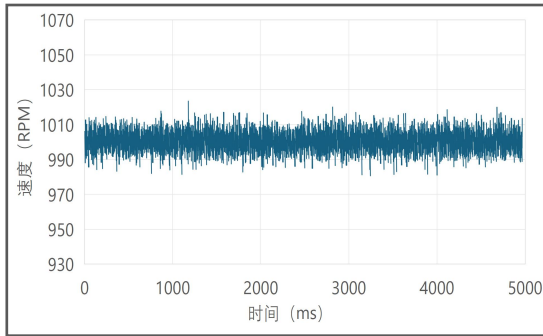

重复精度

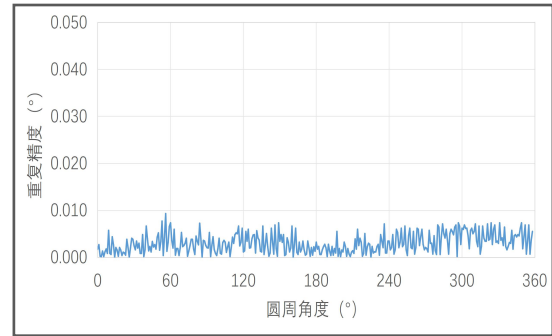

➤ 编码器码盘的尺寸结构

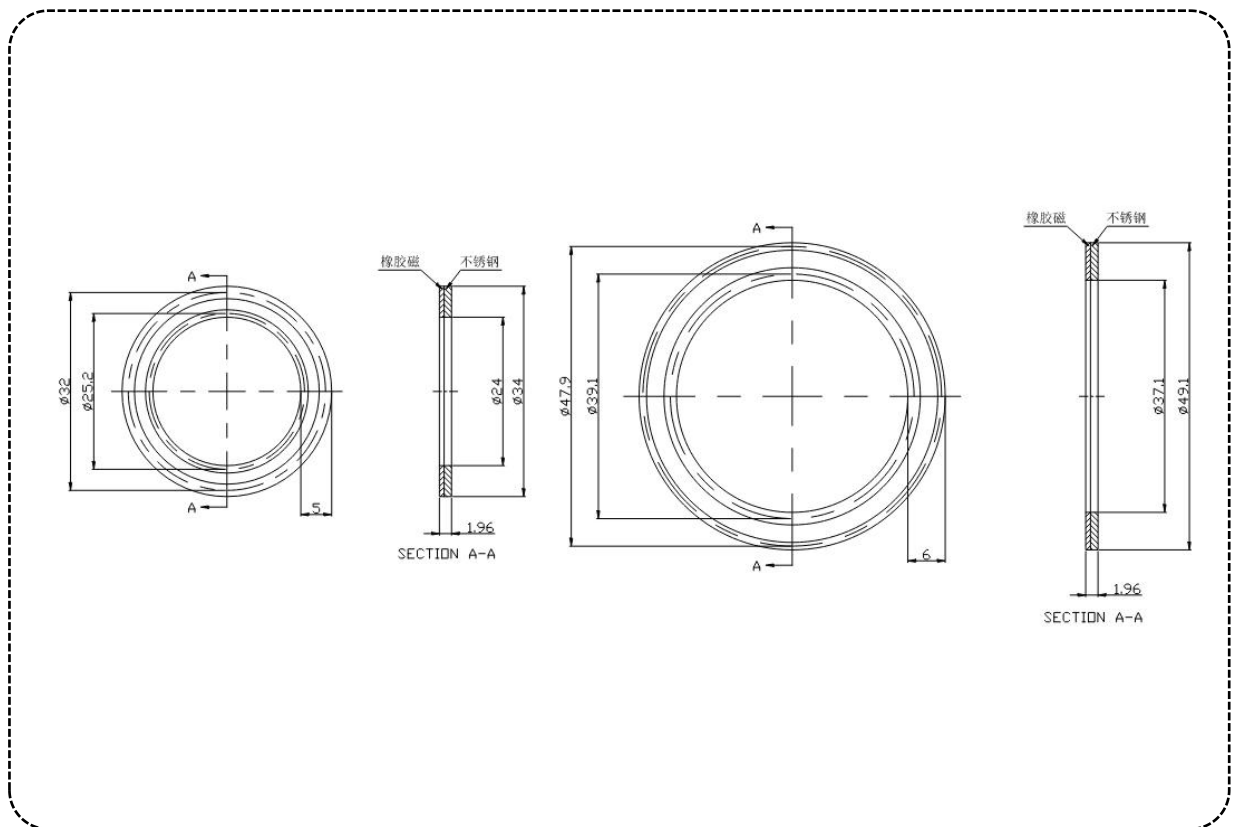

Part.04 具有功能安全的双绝对值角度编码器（4/4）

EAS-J034ZM-HD-FS (34~48 关节在轴式内外双编码器套件)

➤ 双编编码器主芯片&码盘&磁铁套件

34 ~48 关节编码器			
构成	型号	图片	数量
内编芯片	BBT-A908E9D16		2
外编芯片	A-2000-075/A-1500-075		4
解码芯片	A-001		4
磁铁	SrM-D6.0T1.5-P		1
外编码盘	M2F-16-29-1.1-21		1

✧ 集成时需要占用 2 层 PCB，采用盲孔工艺

➤ PCB 布局 & 码盘示意

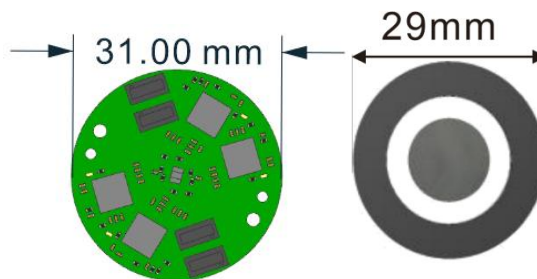

产品特点

- 单圈绝对值角度检测
- 有效分辨率：外编 0.0015°
- 重复精度：外编 0.0091°
- 通讯协议：SPI, TXRX, RS485, BiSS-C 可选

应用特点

- 内外双编设计，产品厚度小

Part.04 具有功能安全的双绝对值角度编码器（4/4）

EAS-J034ZM-HD (34~48 关节在轴式内外双编码器套件)

➤ 产品性能

速度波动

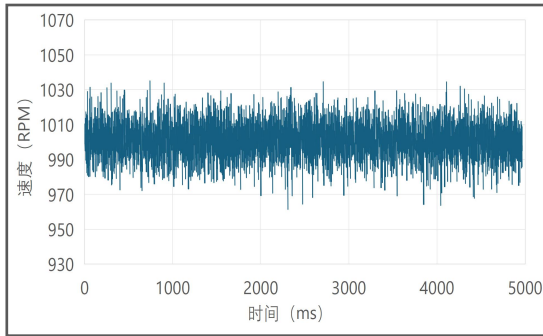

重复精度

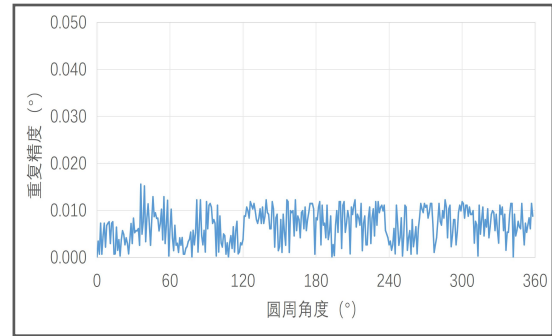

➤ 编码器码盘&磁铁的尺寸结构

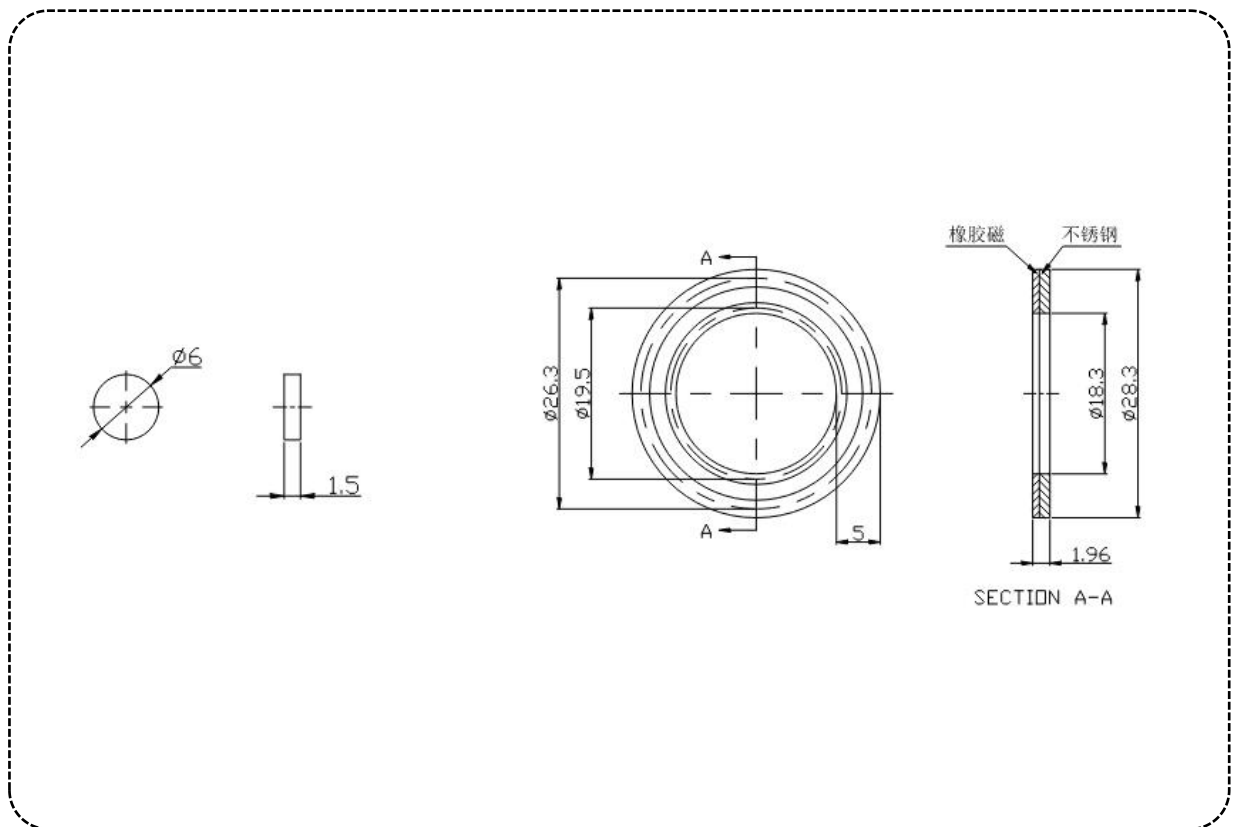

Part.05 应用案例 1

EAS-079 (人形机器人关节用编码器套件)

➤ 编码器主芯片&码盘&磁铁套件

构成	型号	图片	数量
内编芯片	BBT-C903TS8		1
外编芯片	A-1000-075/A-0625-075		2
解码芯片	A-001		2
磁铁	N35HT-D6.0T1.0-P		1
外编码盘	M16-12-22-1.96-32		1

➤ PCB 布局 & 码盘示意

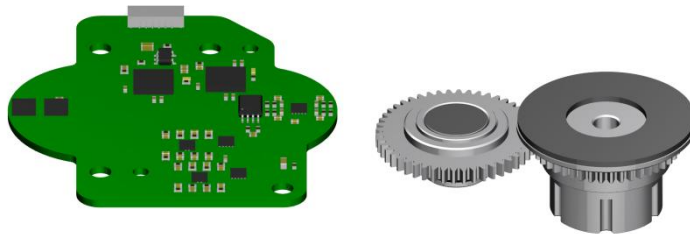

➤ 客户端应用示意图

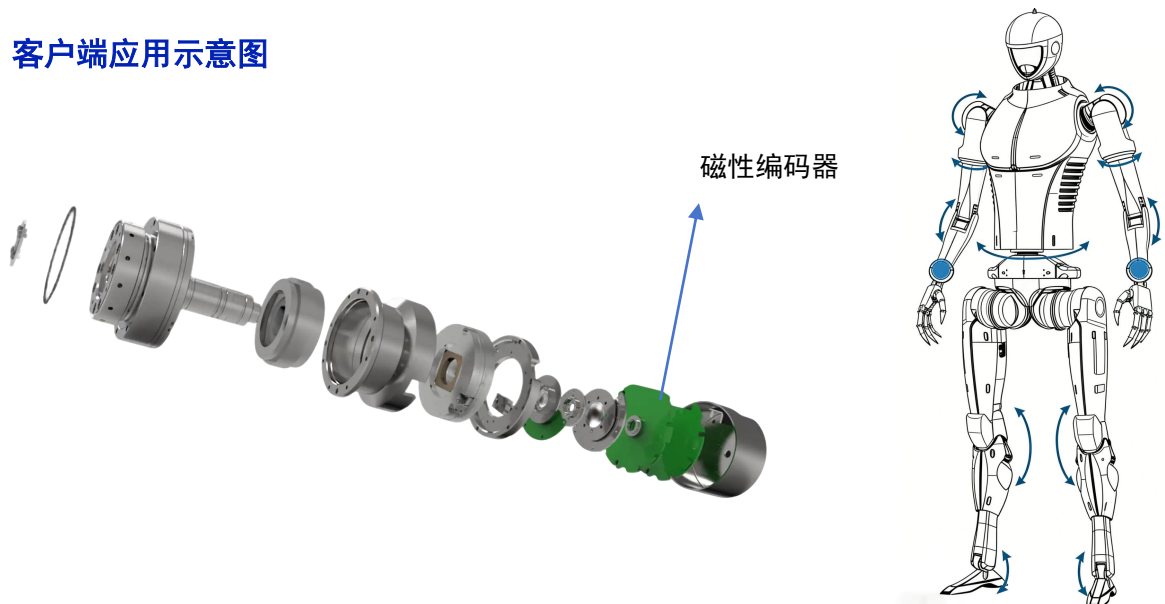

Part.05 应用案例 1

EAS-079 (人形机器人关节用编码器套件)

➤ 产品性能

速度波动

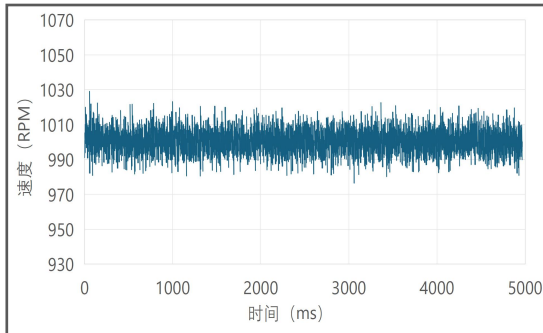

重复精度

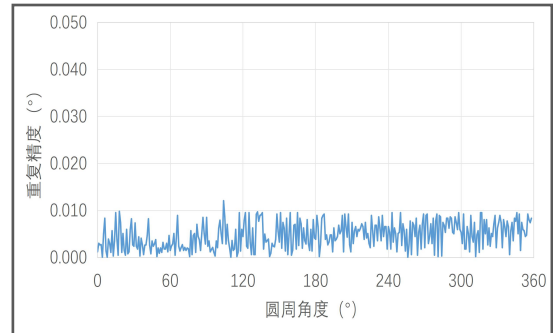

➤ 编码器 PCB&码盘&磁铁的尺寸结构

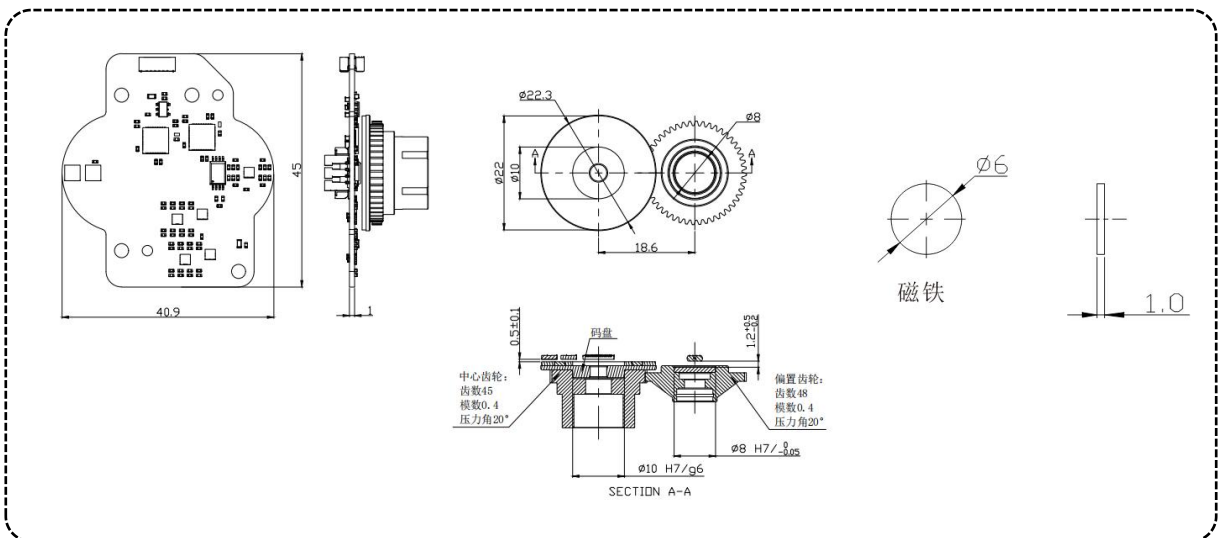

➤ 产品 & 从应用特点

产品特点

- 机械多圈设计
- 自校准模式无需匀速转动
- 有效分辨率: 0.001°
- 重复精度: 0.006°
- 通讯协议: RS485

应用特点

- 机械多圈设计, 输出端绝对角度检测
- 分体式结构, 安装自由度大
- 全寿命周期整机精度高

Part.05 应用案例 2

EAS-096 (人形机器人关节内外双编码器套件)

➤ 双编码器主芯片&码盘套件

构成	型号	图片	数量
内编芯片	A-1000-075/A-0625-075		2
外编芯片	A-2000-075/A-1500-075		2
解码芯片	A-001		2
内编码盘	M16-12-22-1.96-32		1
外编码盘	M2F-26-36-1.96-27		1

➤ PCB 布局 & 码盘示意

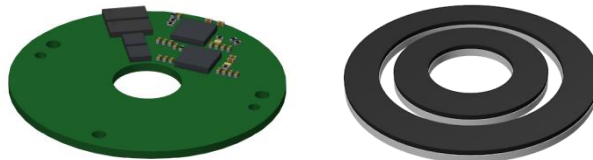

➤ 客户端应用示意图

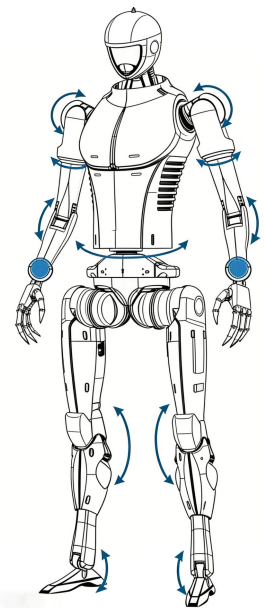
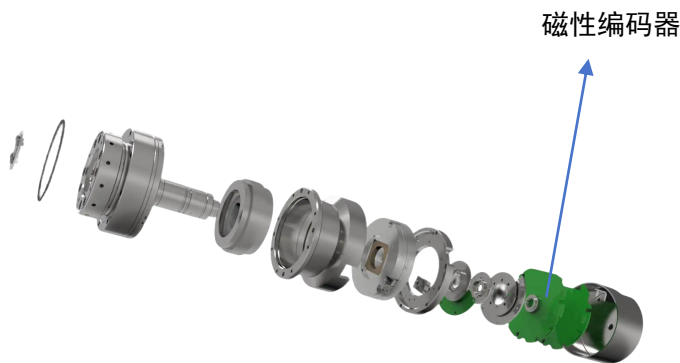

Part.05 应用案例 2

EAS-096 (人形机器人关节内外双编码器套件)

➤ 产品性能

速度波动

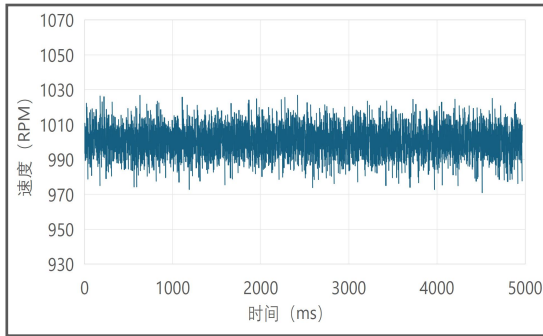

重复精度

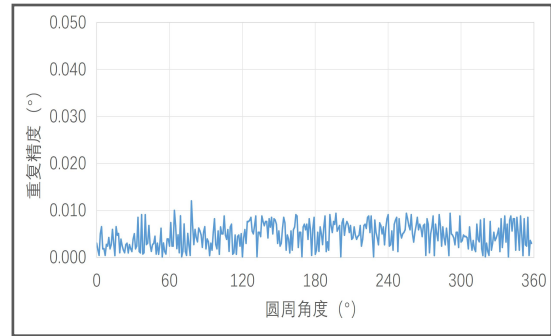

➤ 编码器码盘的尺寸结构

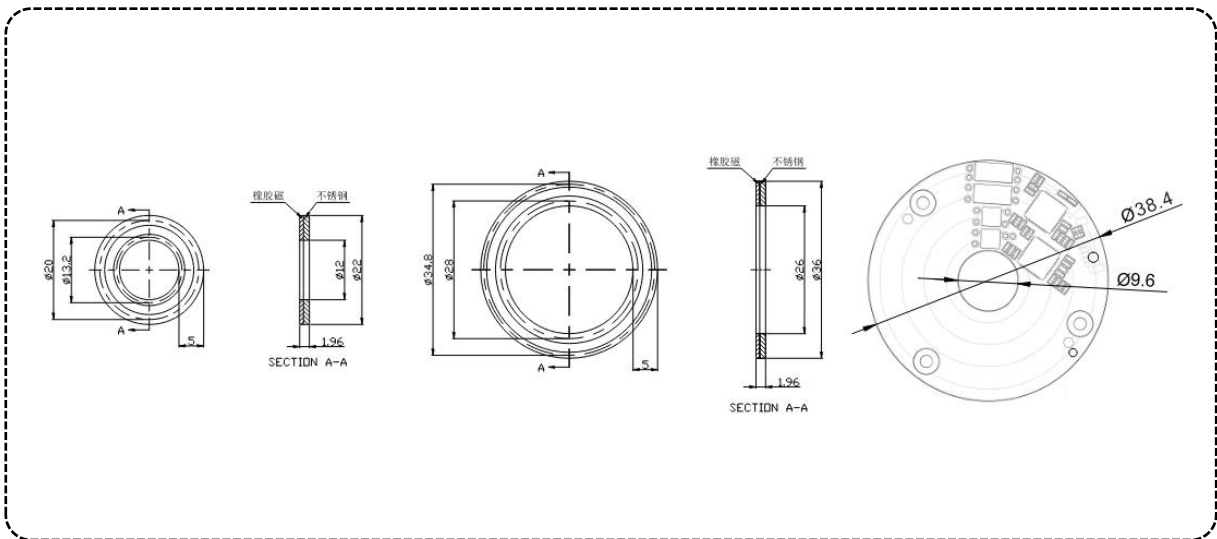

➤ 产品 & 应用特点

产品特点

- 单圈绝对值角度检测
- 高分辨率：24 位
- 有效分辨率：内编 0.0010° ；外编 0.0012°
- 重复精度：内编 0.006° ；外编 0.0071°
- 通讯协议：SPI, TXRX, RS485, BiSS-C 可选

应用特点

- 内外双编设计，产品厚度小

Part.05 应用案例 3

EAS-104 (人形机器人关节内外双编码器套件)

➤ 编码器主芯片&码盘&磁铁套件

构成	型号	图片	数量
内编芯片	BBT-A908E9D16		1
外编芯片	A-2000-075/A-1500-075		2
解码芯片	A-001		2
磁铁	SrM-D6.0T1.5-P		1
外编码盘	M2F-16-29-1.1-21		1

➤ PCB 布局 & 码盘示意

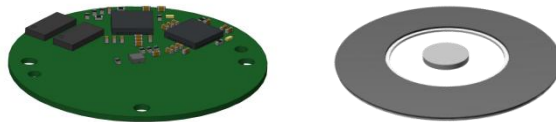

➤ 客户端应用示意图

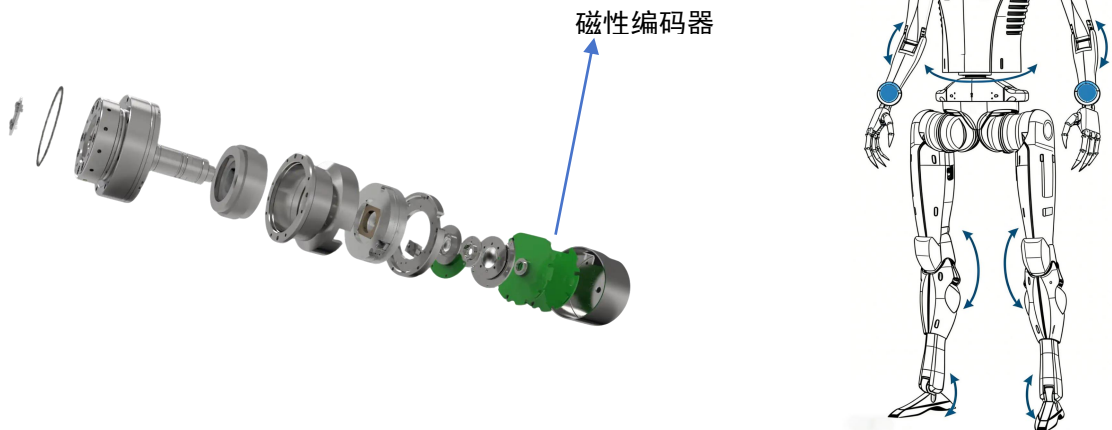

Part.05 应用案例 3

EAS-104 (人形机器人关节内外双编码器套件)

➤ 产品性能

速度波动

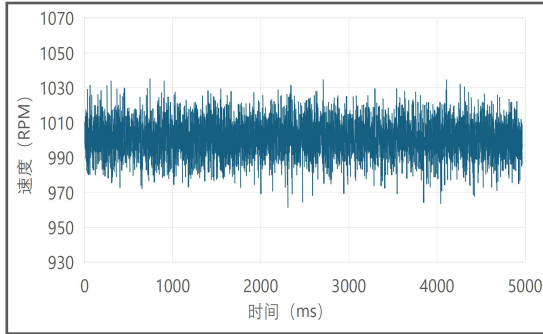

重复精度

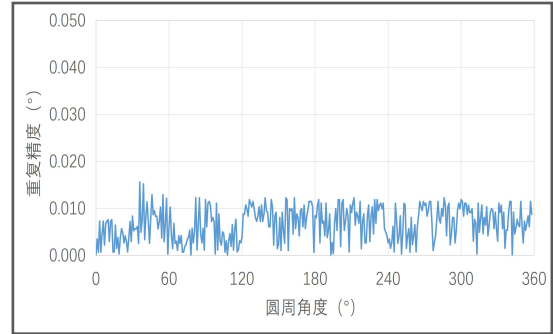

➤ 编码器 PCB&码盘&磁铁的尺寸结构

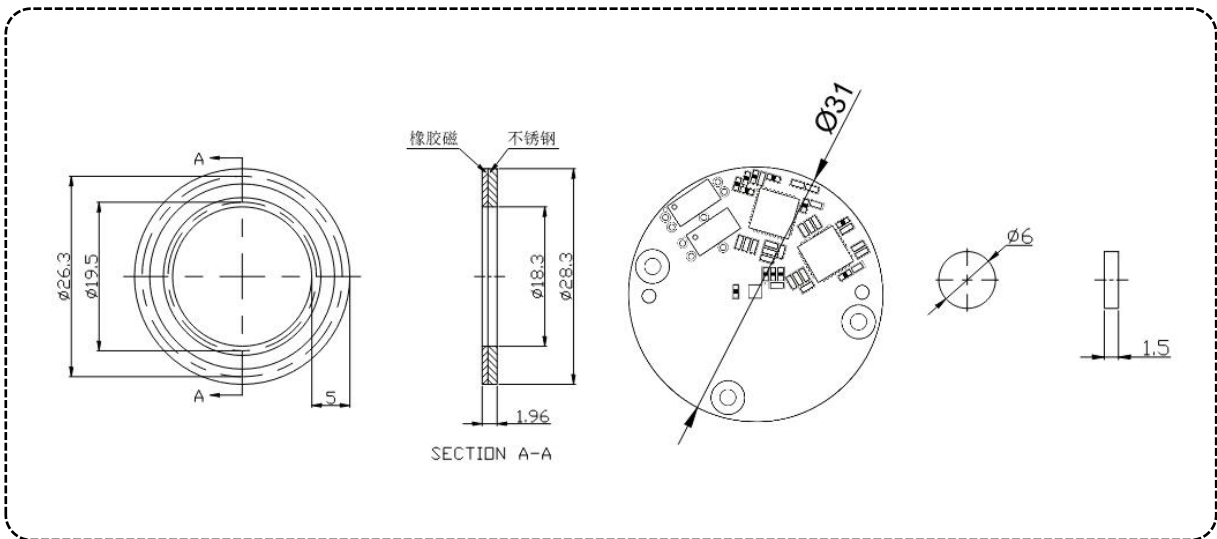

➤ 产品 & 应用特点

产品特点

- 单圈绝对值角度检测
- 有效分辨率：外编 0.0015°
- 重复精度：外编 0.0091°
- 通讯协议：SPI, TXRX, RS485, BiSS-C 可选

应用特点

- 内外双编设计，产品厚度小

Part.05 应用案例 4

EAS-106 & 107 (人形机器人关节内外双编码器套件)

➤ 双编码器主芯片&码盘套件

构成	型号	图片	数量
内编芯片	A-2000-075/A-1500-075		2
外编芯片	A-2000-075/A-1700-075		2
解码芯片	A-001		2
内编码盘	M2F-19.5-31.5-2.1-24		1
外编码盘	M2H-33.7-48-1.8-36		1

➤ PCB 布局 & 码盘示意

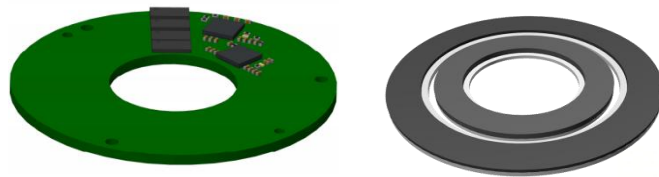

➤ 客户端应用示意图

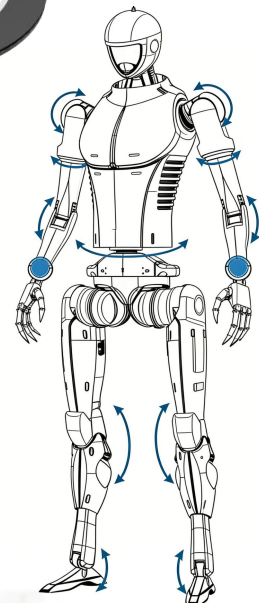

Part.05 应用案例 4

EAS-106 & 107 (人形机器人关节内外双编码器套件)

➤ 产品性能

速度波动

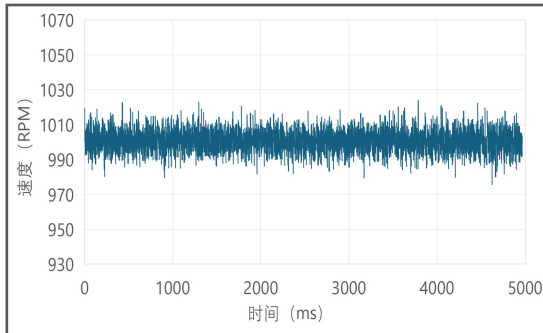

重复精度

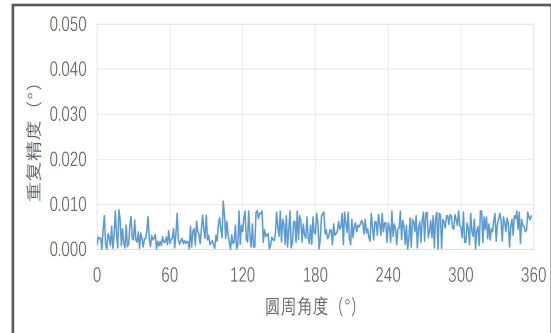

➤ 编码器码盘的尺寸结构

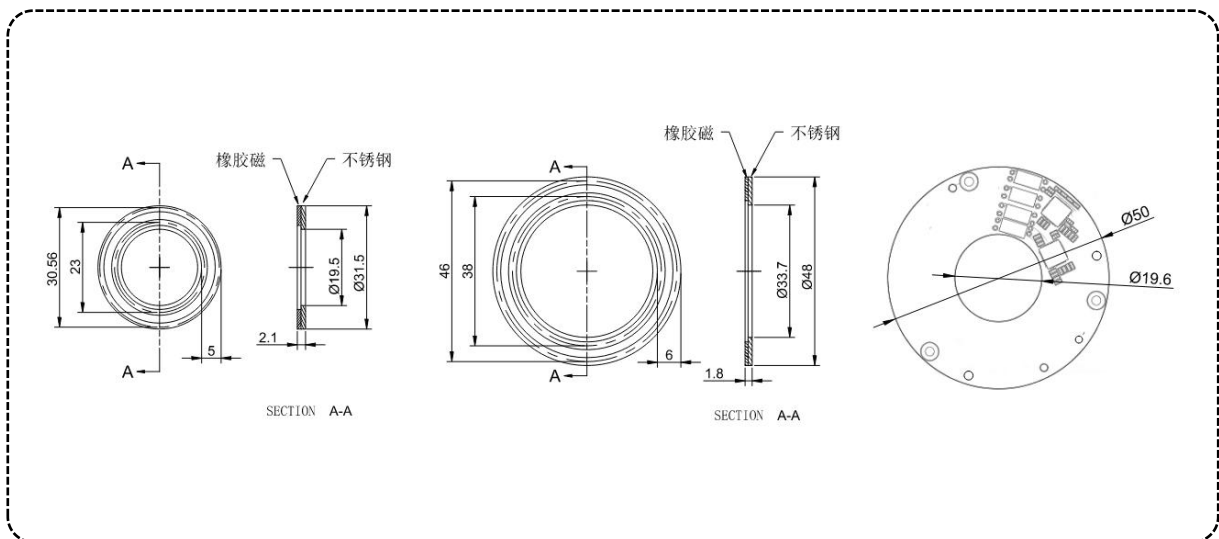

➤ 产品 & 应用特点

产品特点

- 单圈绝对角度输出
- 高分辨率：24 位
- 有效分辨率：内编 0.0013°，外编 0.0009°
- 重复精度：内编 0.0080°，外编 0.0053°
- 通讯协议：RS485

应用特点

- 内外双编设计，产品厚度小

Part.06 芯片规格介绍

BBT-A908E9D16

产品图

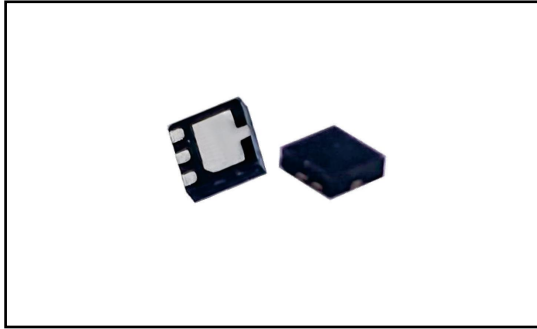

典型应用

- 在轴磁铁旋转角度检测
- 离轴磁铁旋转角度检测

产品特点

- 采用 TMR 效应的磁性角度传感器
- 低迟滞，卓越的温度稳定性
- 惠斯通全桥四个单端输出
- 绝对精度： $< 1.0^\circ$
- 重复精度： $< 0.02^\circ$
- 支持转速： $> 100,000$ RPM

输出波形

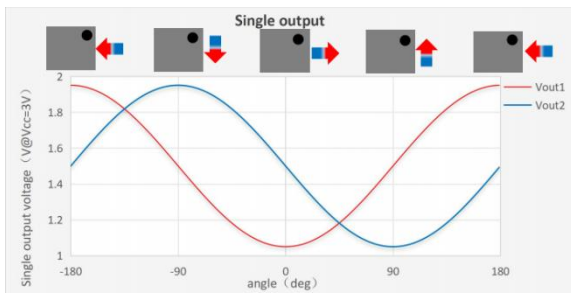

尺寸结构

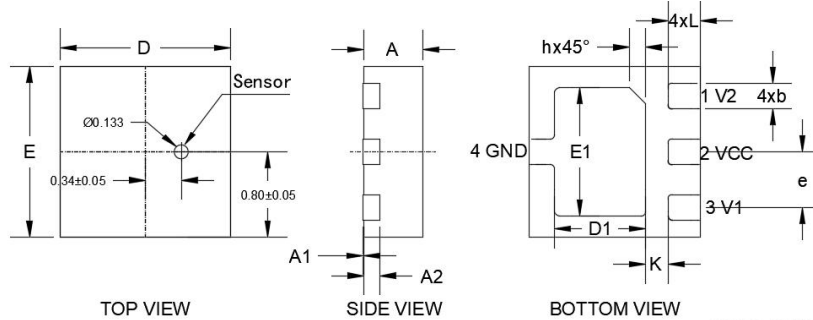

COMMON DIMENSIONS
(UNITS OF MEASURE=MILLIMETER)

SYMBOL	MIN	NOM	MAX
A	0.500	-	0.600
A1	0.000	-	0.050
A2	0.152REF		
b	0.190	-	0.290
D	1.500	-	1.700
E	1.500	-	1.700
D1	0.750	-	0.950
E1	1.100	-	1.300
e	-	0.520BSC	-
h	0.100	-	0.200
L	0.250	-	0.350
k	0.160	-	0.260

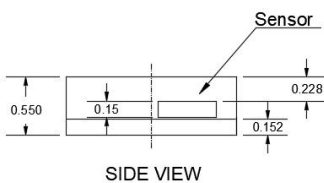

Part.06 芯片规格介绍

BBT-A903TS16DAA

产品图

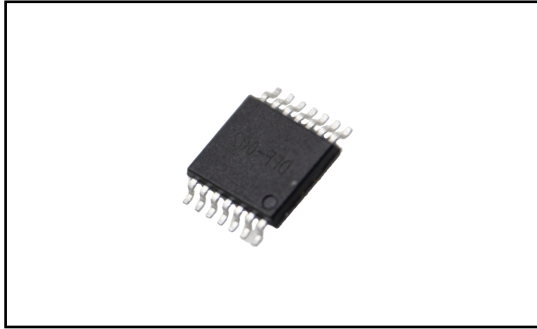

典型应用

- 机器人关节角度检测
- 机械式有限多圈角度检测
- 在轴磁铁旋转角度检测
- 离轴磁铁旋转角度检测

产品特点

➤ 输出波形

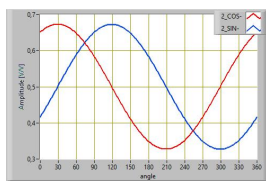
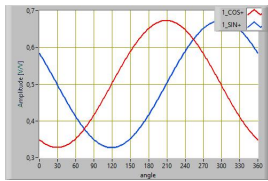

- 双路独立全桥输出，支持功能安全
- 采用 TMR 效应的磁性角度传感器
- 兼容多种供电电压
- 低迟滞，卓越的温度稳定性
- 惠斯通全桥四个单端输出
- 绝对精度： $< 1.0^\circ$
- 重复精度： $< 0.02^\circ$
- 支持转速： $> 100,000$ RPM

➤ 尺寸结构

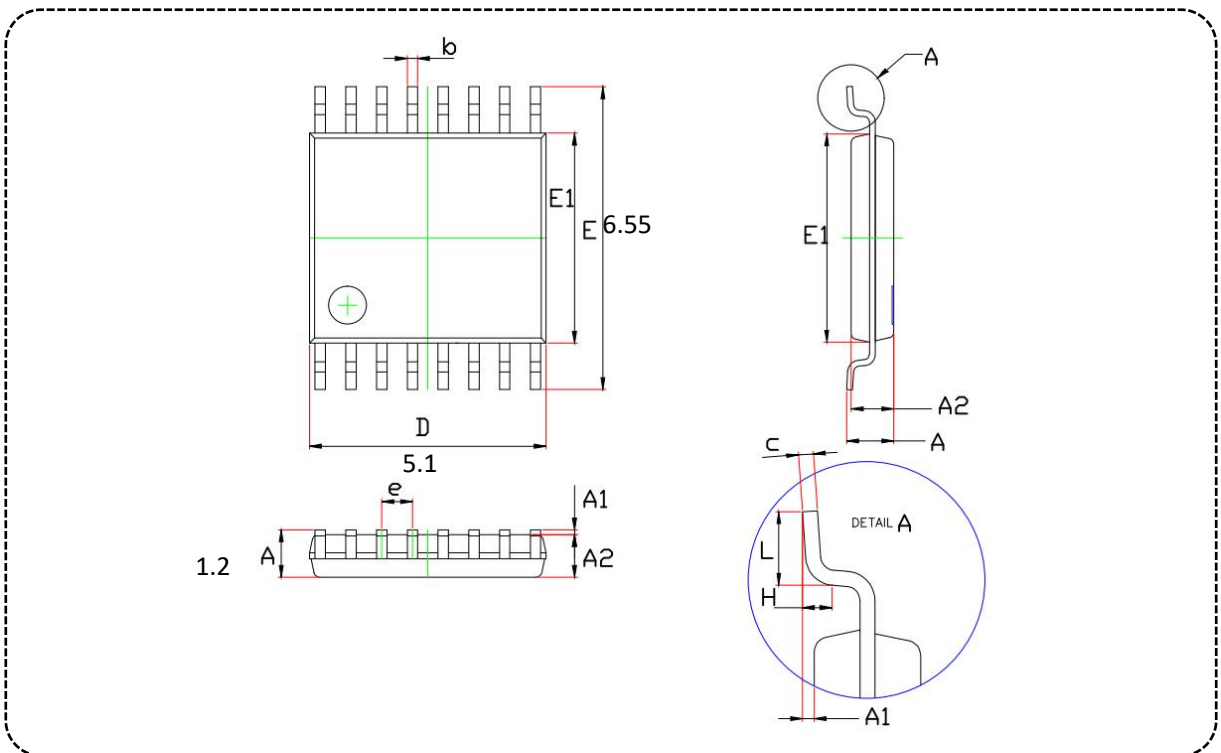

Part.06 芯片规格介绍

BBT-C903TS8

产品图

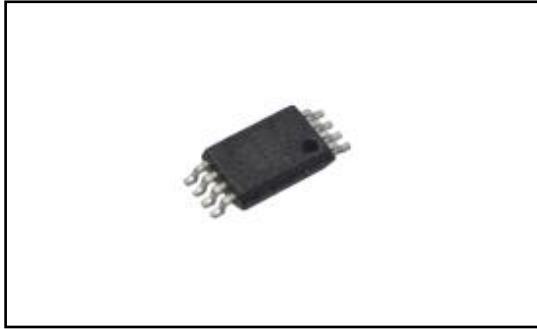

典型应用

- 在轴磁铁旋转角度检测
- 离轴磁铁旋转角度检测

产品特点

- 采用 TMR 效应的磁性角度传感器
- 低迟滞，卓越的温度稳定性
- 惠斯通全桥四个单端输出
- 绝对精度： $< 1.0^\circ$
- 重复精度： $< 0.02^\circ$
- 支持转速： $> 100,000$ RPM

输出波形

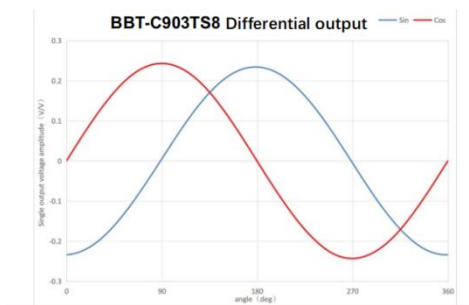
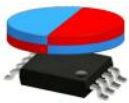

尺寸结构

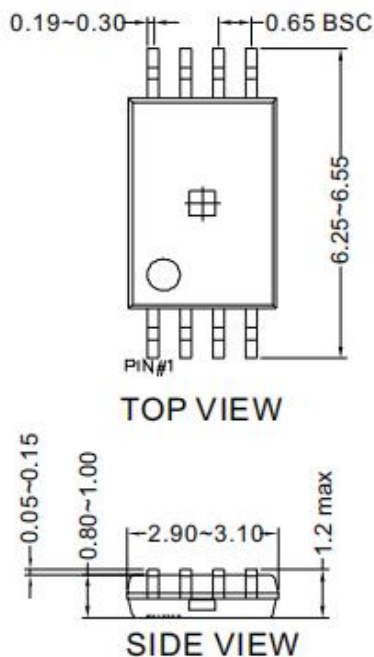

Pin NO.	Symbol
1	SIN-
2	Vcc
3	SIN+
4	GND
5	COS+
6	NONE
7	COS-
8	NONE

Part.06 芯片规格介绍

A-001 (解码芯片)

产品图

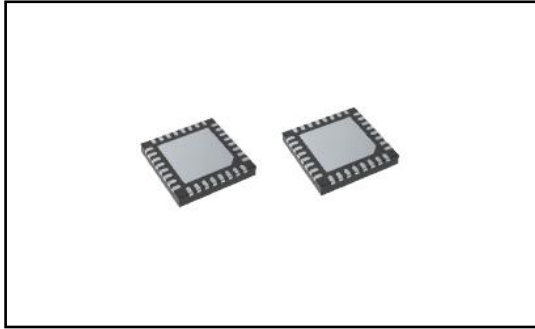

典型应用

- 角度编码器信号处理
- 线性编码器信号处理
- 增量编码器信号处理
- 绝对式编码器信号处理

产品特点

- 高度集成的片上系统(SoC)微控制器
- 内置 32 位高性能 ARM Cortex-M4 内核
- 最高 200 MHz 的软件可编程时钟频率
- 64KB SRAM, 128 KB 嵌入式 FLASH
- 内置 14 位 ADC, 3 路可编程增益运放
- 具有 PWM, UART, I²C, SPI 等通信接口
- 2.97-3.63 V 单电源供电
- 工作结温支持 -40° C~+125° C
- 支持转速 15,000 RPM 典型
- 支持控制频率 30 kHz
- 封装为 32 脚的 QFN32-32, 5x5 mm

尺寸结构

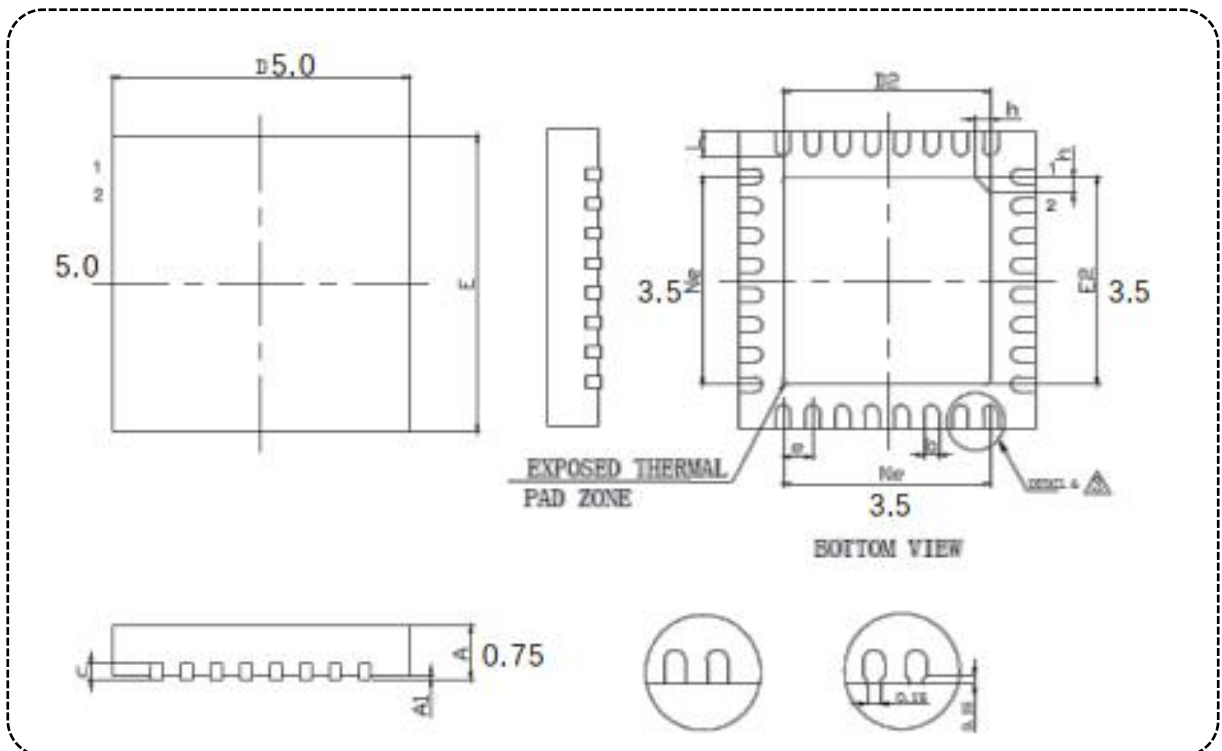

Part.06 芯片规格介绍

A-1500-075, A-2000-075

产品图

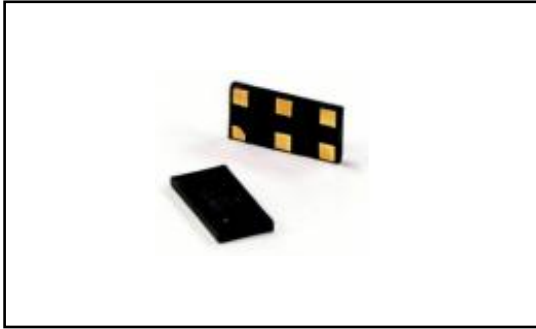

典型应用

- 离轴式旋转位置传感器
- 离轴式旋转编码器
- 线性编码器

输出波形

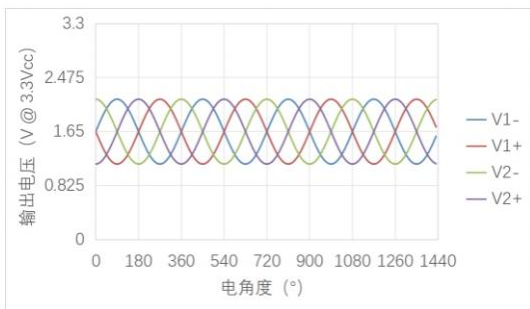

产品特点

- TMR(隧道磁电阻效应)技术
- LGA3X6-6L 封装形式中存在 2 个惠斯通桥
- V1 与 V2 正余弦波输出呈 90 度相位差
- 无放大器触发的输出信号
- 支持转速: > 100,000RPM

尺寸结构

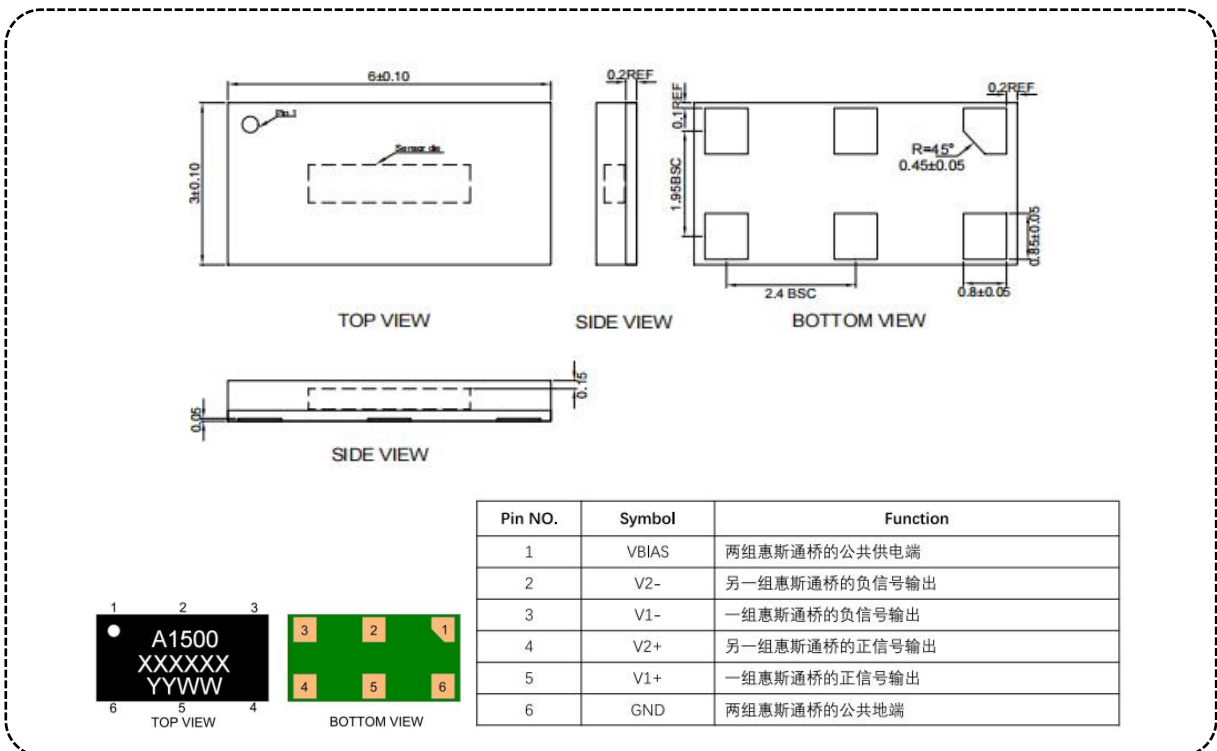

附录 1. 中空编码器磁性码盘列表

序号	码盘整体尺寸			码盘-磁栅 气隙	码盘型号
	内径	外径	厚度		
N01	12	22	1.96	0.5	M16-12-22-1.96-32
N02A	16	29	1.1	0.8	M2F-16-29-1.1-21
N03	18.3	28.3	1.96		
N06	21.5	31.5	1.96		
N07	24	34	1.96		
N08	26	36	1.96		
N09	32	44	1.96		
N11	36	48	1.96		
N12	37.1	49.1	1.96		
N13	41	53	1.96		
N14	43.5	55.5	1.96		
NL01	10	18	1.1	0.5	M16-10-18-1.1-27
NL02	21	29	1.1	0.8	M2F-21-29-1.1-22

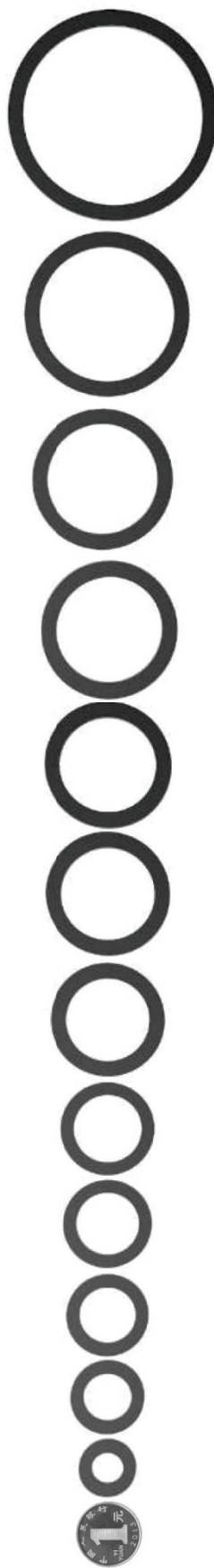

附录 2

机械安装说明

编码器的磁栅固定采用定位面定位的方式,以 A-1000-075 & A-0825-075 分别为主码道和副码道的传感器芯片为例, 需要保证传感器芯片 A-1000-075 & A-0825-075 与相应的磁性码道中心对齐, 同时芯片表面到磁栅表面的距离保持在 0.45 ± 0.1 mm (具体请参考规格书)。

对于碟片类和磁环类的磁栅,磁栅的旋转中心在工作状态下的偏心状态以及翘曲状态会影响编码器的绝对精度, 需要保证较好的安装同心度。

PCB 布局说明

A-1000-75 类的磁信号感应芯片附近 (5 mm 范围内) 以及对应的 PCB 反面区域不能有功率电流线; 晶振、通讯芯片等走线不横穿芯片, 不与模拟信号走线并行, 避免对原始模拟信号造成干扰和串扰。

无锡埃斯特磁科技有限公司

地址: 江苏省无锡市滨湖区高浪路 999 号 C1 幢西 9 楼

Address: West 9F, Building C1, No.999, Gaolang Road
Binhu District , Wuxi City, Jiangsu Province , P.R. China

Email: esstmags@esstmags.com

Tel: Mr.Bai 180-1547-8075



Email: esstmags@esstmags.com

Website: www.magsens.cn

Ver 1.2 (2026.05)